

2024

ΚΑΤΑΛΟΓΟΣ

ΣΥΝΑΓΕΡΜΟΣ

ΘΕΡΜΟΣΤΑΤΕΣ

HOTEL ACCESS

ΕΝΤΟΜΟΠΑΓΙΔΕΣ



www.olympia-electronics.com



*για έναν
ασφαφέστερο κόσμο!*



*για έναν
ασφαφέστερο κόσμο!*

Η αποστολή μας

Να είμαστε η καλύτερη ελληνική εταιρεία και να ανήκουμε μέσα στις πιο αναπτυσσόμενες ευρωπαϊκές εταιρείες στην βιομηχανία Ηλεκτρονικών Συστημάτων Ασφαλείας

Η φιλοσοφία μας

- Να παράγουμε υψηλής ποιότητας προϊόντα, κορυφαίας τεχνολογίας & καινοτομίας σε ανταγωνιστικά επίπεδα τιμών.
- Είμαστε Easy To Do Business With εταιρεία.
- Ο προσανατολισμός μας είναι διαχρονικά ανθρωποκεντρικός.

Εξαγωγές σε 72^{σε} χώρες



*για έναν
ασφαφέστερο κόσμο!*

Η ΕΤΑΙΡΕΙΑ ΜΑΣ

από το 1979

Καινοτόμα ηλεκτρονικά συστήματα ασφαλείας

210 εργαζόμενοι με το 10% του ανθρώπινου δυναμικού στο τμήμα Έρευνας & Ανάπτυξης (R&D)

Δυναμική παρουσία σε πάνω από 72 χώρες

Αμιγώς ελληνική εταιρεία

Πιστοποιημένα προϊόντα σύμφωνα με τα Ευρωπαϊκά πρότυπα.

ΠΡΟΪΟΝΤΑ

Φωτισμός ασφαλείας

Συστήματα Πυρανίχνευσης

Συστήματα Ανίχνευσης Αερίων

Συστήματα Συναγερμού & Ελέγχου

Ηλεκτρονικοί Θερμοστάτες χώρου /εσίων ξύλου

Ηλεκτρονικές εντομοπαγίδες (προδιαγραφές HACCP)

Φωτισμός ασφαλείας & Πυρανίχνευση για Ναυτιλιακές εγκαταστάσεις

ΕΞΑΓΩΓΕΣ

Εξάγουμε σε 72 χώρες του εξωτερικού:

Ευρωπαϊκή Ένωση

Ανατολικές Ευρωπαϊκές χώρες & Ρωσία

Μέση Ανατολή & χώρες του Κόλπου

Αφρική

Η.Π.Α

Αυστραλία

ΠΟΙΟΤΗΤΑ

Η OLYMPIA ELECTRONICS A.E. στοχεύοντας στην ποιότητα, έχει υιοθετήσει τα τελευταία χρόνια διαδικασίες παραγωγής και ελέγχου, οι οποίες έχουν ως αποτέλεσμα τη διάθεση στην αγορά προϊόντων απόλυτα συμβατών με τα Ευρωπαϊκά πρότυπα (EN).

Για την παραγωγή της η εταιρεία εφαρμόζει εξελιγμένα συστήματα "world class manufacturing" όπως lean systems , TPM, 5S κλπ. που της προσδίδουν ανταγωνιστικό πλεονέκτημα. Προϊόντα της διαθέτουν πιστοποιητικά από διάφορους φορείς πιστοποίησης όπως ENPU, BSI κ.α..

Η εταιρεία εφαρμόζει ένα ολοκληρωμένο σύστημα διαχείρισης IQMS «oly q» το οποίο ενσωματώνει ολοκληρωμένα συστήματα διαχείρισης ποιότητας, περιβαλλοντικής διαχείρισης, υγιεινής και ασφάλειας προσωπικού και άλλα διαχειριστικά συστήματα.

Η OLYMPIA - ELECTRONICS A.E. έχει πιστοποιηθεί σύμφωνα με το ISO 9001, ISO 45001, ISO 140001.

ΠΙΣΤΟΠΟΙΗΣΕΙΣ

ENPU



CE



EAC

APPROVAL
SWISS
Objectively True



ΤΑ ΕΡΓΑ ΜΑΣ

ΞΕΝΟΔΟΧΕΙΑ

The Westin Resort Costa Navarino, Καλαμάτα / Ελλάδα Asplund Hotel / Σουηδία Movenpick / Πέτρα, Ιορδανία Hilton, Αθήνα / Ελλάδα Le Royal Hotel / Dbayeh, Lebanon Grand Hotel Palace, Θεσσαλονίκη / Ελλάδα King George, Αθήνα / Ελλάδα Akti Imperial Deluxe Resort & Spa, Ρόδος / Ελλάδα Sideri, Μύκονος / Ελλάδα Aqua Blue, Σαντορίνη / Ελλάδα Olycheio, Σαντορίνη / Ελλάδα Palmyra, Γλυφάδα / Ελλάδα Acropolis, Αθήνα / Ελλάδα Kalataki Beach, Κόρινθος / Ελλάδα Artemis, Κως / Ελλάδα Casa Cook, Κως / Ελλάδα Continental, Κως / Ελλάδα Aggrelli, Κως / Ελλάδα Origin Hotel & Apartments, Κως / Ελλάδα Atlantica Thalassa, Κως / Ελλάδα Marmari Beach, Κως / Ελλάδα Amada Colossos, Ρόδος / Ελλάδα





ΔΙΑΦΟΡΕΣ ΕΓΚΑΤΑΣΤΑΣΕΙΣ

Μέγαρο Χ.Α.Ν.Θ. / Ελλάδα Trilogy, Λεμεσός / Κύπρος Γήπεδο "Κλεάνθης Βικελίδης" / Ελλάδα Hushagsgymnasiet school / Σουηδία Sportsarena Anglagarden / Σουηδία Harnpel Stadium / Βιέννη, Αυστρία Frescati university library / Σουηδία Schwerin metro / Γερμανία Better Life Appliances for Cayan Tower / Ντουμπάι Luxembourg science center / Λουξεμβούργο 132/33κν KadraH Grid Station Desert Night Camp 33κν Tumrait Sub Station 33κν SOHAR Sub Station Modern Steel Ολύμπιο Χωριό / Ελλάδα Twin Tower / Λιβανός KadraH Grid Station / Ομάν ARGO Offices / Prague, Czech Republic Prioritet Serneke Arena / Σουηδία Press center of the Olympic games / Ρίο, Βραζιλία Orebro Castle / Σουηδία Metropolitan Medical Center, Αθήνα / Ελλάδα Cardiological Clinic of Tzaneio

Hospital, Αθήνα / Ελλάδα Γενικό Νοσοκομείο, Αθήνα / Ελλάδα Νοσοκομείο Παίδων Πεντέλης, Αθήνα / Ελλάδα Ελληνικό Ανοικτό Πανεπιστήμιο / Ελλάδα Ralleios School of Peiraias / Ελλάδα Λύκειο Τρίπολης / Ελλάδα School Complex Moraitis, Αθήνα / Ελλάδα 16th School Complex of Patra / Ελλάδα 5th Nursery School, Athens / Ελλάδα ΟΤΕ Αθήνα / Ελλάδα ΟΤΕ Αμπελοκήπων, Αθήνα / Ελλάδα Law Office Building "Σιούφας", Αθήνα / Ελλάδα Teleperformance Company, Αθήνα / Ελλάδα Warehouse of tiles "Lakiotis Company", Αθήνα / Ελλάδα Corporate Offices "Nestle" / Μάλτα

ΑΕΡΟΔΡΟΜΙΑ

Αρλάντα / Σουηδία Landvetter / Σουηδία Μακεδονίας / Ελλάδα Lisbon / Πορτογαλία Νέο Δελχί / Ινδία Φρανκφούρτη / Γερμανία Ελ. Βενιζέλος / Ελλάδα Doha International / Κατάρ Οσλο / Νορβηγία Σαντορίνης / Ελλάδα Αρίσταρχος ο Σάμιος / Σάμιος, Ελλάδα

ΕΜΠΟΡΙΚΑ ΚΕΝΤΡΑ

Armada / Ηνωμένο Βασίλειο Solaris / Εσθονία Bergvik / Σουηδία Shopping center Mitt I city / Σουηδία



ΤΑ ΕΡΓΑ ΜΑΣ

ΕΡΓΑΤΙΚΕΣ ΚΑΤΟΙΚΙΕΣ

Βιέννη, Αυστρία /Raffaalgasse 27 1200,
Satzingerweg 64 1210,
Breitenfuhrterstrasse 223 BPL 4-6 1230
Ernstbrunn, Αυστρία / Dr. Steiner-Gasse
2 2115Graz, Αυστρία / Waagner Biro
Stasse 69 8020 Taxach, Αυστρία /
Ringweg 33 5400 RIFerside

ΔΗΜΟΣΙΑ ΕΡΓΑ

Εθνικό οδικό δίκτυο Αθήνας -
Θεσσαλονίκης / Ελλάδα Εθνικό οδικό
δίκτυο Αθήνας- Καλαμάτας / Ελλάδα
Εγνατία Οδός / Υποθαλάσσια σήραγγα
Πρέβεζας-Ακτίου / Ελλάδα Γέφυρα Ρίου
Αντιρίου / Ελλάδα





| | | |
|------------|--------------------|----|
| ΣΥΝΑΓΕΡΜΟΣ | BS-468/A | 12 |
| | BS-468/A/WL | 19 |
| | BS-468/A/WL/KEYPAD | 19 |
| | BS-468/A/KIT | 20 |
| | BS-468/A/KIT/GSM | 20 |
| | BS-468/A/KEYPAD | 20 |
| | BS-468/A/WL/KIT | 21 |
| | BS-458 | 23 |
| | BS-458/KIT | 24 |

| | | |
|-------------|------------|----|
| ΘΕΡΜΟΣΤΑΤΕΣ | BS-850/KIT | 27 |
| | BS-851/KIT | 27 |
| | BS-818/KIT | 29 |
| | BS-819/KIT | 29 |
| | BS-820/KIT | 29 |
| | BS-821/KIT | 29 |
| | BS-812 | 31 |
| | BS-813 | 31 |
| | BS-814 | 31 |
| | BS-812/C | 31 |
| | BS-813/C | 31 |
| | BS-844/2 | 33 |
| | BS-841 | 33 |
| | BS-840 | 33 |
| | BS-900 | 34 |

| | | |
|--------------|---|---------|
| HOTEL ACCESS | ΣΥΣΤΗΜΑ ΕΛΕΓΧΟΥ ΚΛΕΙΔΑΡΙΑΣ ΦΩΤΙΣΜΟΥ & ΚΛΙΜΑΤΙΣΜΟΥ RFID | 37 |
| | ΣΥΣΤΗΜΑ ΕΛΕΓΧΟΥ ΦΩΤΙΣΜΟΥ & ΚΛΙΜΑΤΙΣΜΟΥ RFID | 38 |
| | ΜΑΓΝΗΤΙΚΟΙ ΚΑΡΤΟΔΙΑΚΟΠΤΕΣ - ΚΑΡΤΕΣ | 40 |
| | ΣΥΣΚΕΥΕΣ ΕΛΕΓΧΟΥ | 40 - 41 |

| | | |
|---------------|---|----|
| ΕΝΤΟΜΟΠΑΓΙΔΕΣ | ΕΝΤΟΜΟΠΑΓΙΔΕΣ ΗΛΕΚΤΡΙΚΕΣ ΜΕ ΠΛΕΓΜΑ ΥΨΗΛΗΣ ΤΑΣΗΣ | 44 |
| | ΕΝΤΟΜΟΠΑΓΙΔΕΣ ΗΛΕΚΤΡΙΚΕΣ ΜΕ ΕΙΔΙΚΗ ΚΟΛΛΗΤΙΚΗ ΕΠΙΦΑΝΕΙΑ | 46 |

Η ασφάλεια που αξίζεις εσύ και η οικογένειά σου



ΝΕΟ

**ΣΥΣΤΗΜΑ
ΑΣΥΡΜΑΤΟΥ
ΣΥΝΑΓΕΡΜΟΥ**

Απομακρυσμένος έλεγχος
Εύκολη εγκατάσταση
Αξιοπιστία

 i-Olympia
alarms

 Download on the
App Store



ΣΥΣΤΗΜΑΤΑ ΣΥΝΑΓΕΡΜΟΥ

Ένα σύστημα αντικλεπτικού συναγερμού είναι μια ομάδα εξαρτημάτων που σκοπό έχει να προστατέψει έναν συγκεκριμένο χώρο από παραβίαση. Αποτελείται από τον κεντρικό πίνακα ελέγχου, τα χειριστήρια, την εξωτερική σειρήνα και τα αισθητήρια συναγερμού. Σε κάποιες περιπτώσεις μπορεί να περιλαμβάνει και εσωτερική σειρήνα ή συσκευές για ειδοποίηση ατόμων μέσω τηλεφώνου (π.χ. αυτόματος τηλεφωνητής). Τα συστήματα αντικλεπτικού συναγερμού που χρησιμοποιούνται για προσωπική χρήση (σπίτι, μικρό κατάστημα) μπορούν να περιλαμβάνουν και ανίχνευση φωτιάς ή ανίχνευση πλημμύρας χρησιμοποιώντας ειδικούς ανιχνευτές συνδεδεμένους σε ανεξάρτητες ζώνες.

ΚΕΝΤΡΙΚΟΣ ΠΙΝΑΚΑΣ

Αποτελεί την "καρδιά" του συστήματος. Σ' αυτόν στέλνουν τα σήματα όλα τα αισθητήρια και απ' αυτόν ξεκινούν όλες οι εντολές συναγερμού. Τροφοδοτεί με τάση 12 VDC όλες της συσκευές και διαθέτει επαναφορτιζόμενη μπαταρία για να μπορεί να λειτουργήσει σε περίπτωση διακοπής ρεύματος.

ΧΕΙΡΙΣΤΗΡΙΑ

Οι πίνακες μικρού μεγέθους (π.χ. BS-468) συνήθως διαθέτουν πάνω τους χειριστήριο, μέσα από το οποίο μπορεί να γίνει ο προγραμματισμός και ο χειρισμός του συστήματος. Οι πίνακες μεσαίου ή μεγάλου μεγέθους απαιτούν για τον προγραμματισμό και τη λειτουργία τους εξωτερικά χειριστήρια. Σε κάθε πίνακα μπορούν να συνδεθούν μέχρι 8 χειριστήρια και για τη σύνδεσή τους απαιτούν 4 καλώδια. Ο πίνακας BS-468 μπορεί να συνεργαστεί και με ασύρματο χειριστήριο (RF). Στην περίπτωση αυτή μια πλακέτα (RF δέκτης) τοποθετείται σε ειδική υποδοχή μέσα στον πίνακα και ο χειρισμός γίνεται από έναν ή περισσότερους πομπούς RF.

ΑΙΣΘΗΤΗΡΙΑ ΣΥΝΑΓΕΡΜΟΥ

Μαγνητική επαφή.

Υπέρυθρος ανιχνευτής κίνησης (PIR).

Ανιχνευτής θραύσης.

Υπέρυθρος ανιχνευτής δέσμης.

Ανιχνευτές φωτιάς.

Υπέρυθρος ανιχνευτής κίνησης και ανιχνευτής μικροκυμάτων (PIR + MW) για χρήση σε ανοιχτούς χώρους.

Μπουτόν πανικού.

ΕΞΩΤΕΡΙΚΗ ΦΑΡΟΣΕΙΡΗΝΑ

Τοποθετείται ψηλά, για να είναι ορατή από μακριά και σε σημείο με δύσκολη πρόσβαση. Διαθέτει ισχυρό μεγάφωνο (τουλάχιστον 120dB) και ισχυρό φάρο για να είναι ορατός και κατά τη διάρκεια της ημέρας. Λειτουργεί με τάση από την ενσωματωμένη επαναφορτιζόμενη μπαταρία της, την οποία αναλαμβάνει να φορτίζει και να συντηρεί ο πίνακας. Διαθέτει διπλό κάλυμα (για προστασία από αφρό πολυουραιθάνης) και διακόπτη αυτοπροστασίας. Για τη σύνδεσή της απαιτούνται επτά καλώδια, 2 για την τροφοδοσία της με τάση 13.8 VDC, ένα για την εντολή συναγερμού και δύο για τον διακόπτη αυτοπροστασίας (TAMPER).

ΕΣΩΤΕΡΙΚΗ ΣΕΙΡΗΝΑ

Τοποθετείται μέσα στον καλυπτώμενο χώρο ώστε να ειδοποιήσει τους ενοίκους για την παραβίαση. Δεν μπορεί να αντικαταστήσει την εξωτερική σειρήνα και χρησιμοποιείται πάντα σαν συμπλήρωμά της. Για τη σύνδεσή της απαιτούνται δύο καλώδια για την τροφοδοσία της με τάση.

ΑΥΤΟΜΑΤΟΣ ΤΗΛΕΦΩΝΗΤΗΣ

Παίρνει εντολή ενεργοποίησης από τον πίνακα, καλεί τα προγραμματισμένα τηλέφωνα και μεταδίδει ηχογραφημένο, από το χρήστη, μήνυμα σε περίπτωση συναγερμού. Υπάρχουν συσκευές που λειτουργούν μέσω του ενσύρματου τηλεφωνικού δικτύου και άλλες που χρησιμοποιούν τα δίκτυα κινητής τηλεφωνίας.

■ ΤΥΠΙΚΗ ΣΥΝΔΕΣΜΟΛΟΓΙΑ ΠΙΝΑΚΑ BS-468/A

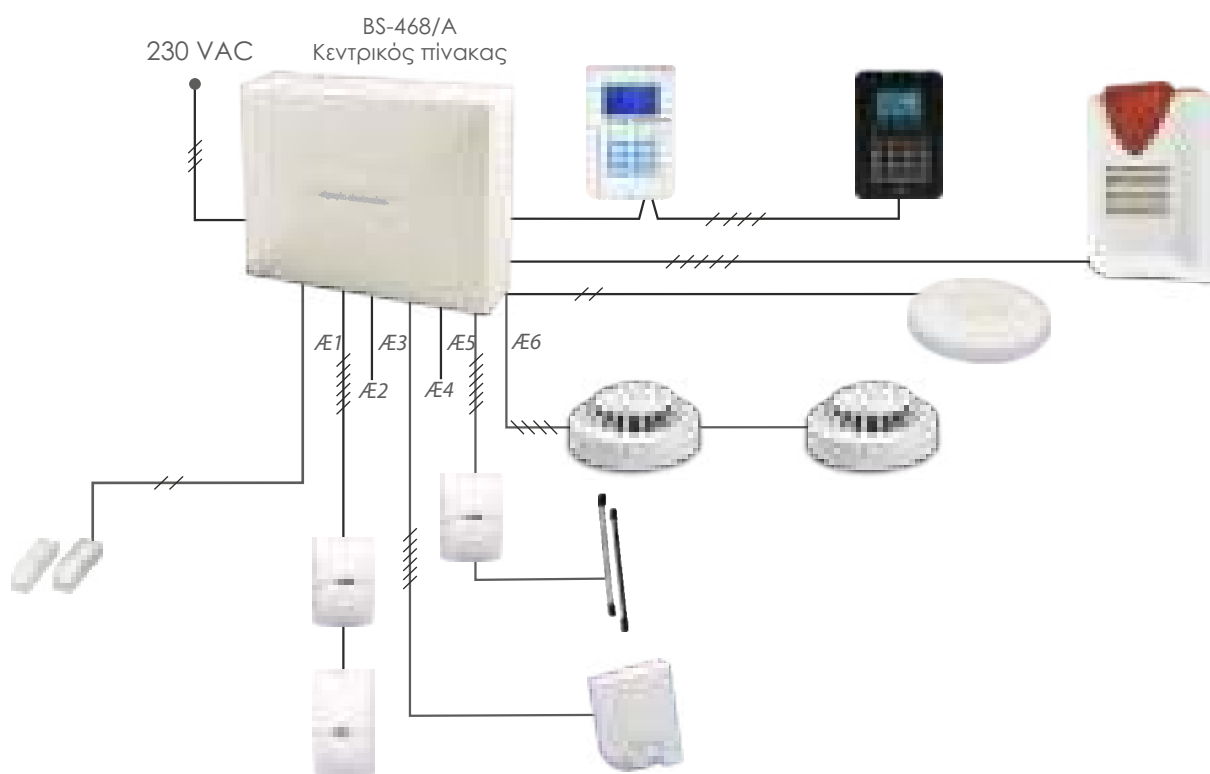



BS-468/A

| | |
|--------------------------------------|---|
| Πίνακας συναγερμού | BS-468/A |
| Κωδικός | 921468007 |
| Τροφοδοσία δικτύου | 220-240V AC/50-60HZ |
| Κατανάλωση | 11VA |
| Τύπος μπαταρίας | Μπαταρία μολύβδου κλειστού τύπου 12V / 7Ah Max (δεν συμπεριλαμβάνεται) |
| Κύκλωμα φόρτισης | Σταθεροποιημένο τροφοδοτικό 13,8V / 400mA. |
| Κύκλωμα σειρήνας AS | Η έξοδος AS τροφοδοτεί τις αυτόνομες εξωτερικές σειρήνες και χρησιμοποιείται για την φόρτιση της μπαταρίας της σειρήνας με έξοδο 13,8V / 500mA. Η έξοδος δίνει συνέχεια τροφοδοσία. |
| Κύκλωμα σειρήνας ES | Η έξοδος ES χρησιμοποιείται για εσωτερική σειρήνα. Παρέχει 13,8V μέχρι 500mA. Ενεργοποιείται σε συναγερμό και απενεργοποιείται όταν τελειώσει η διάρκεια του συναγερμού. |
| Έξοδοι P1,P2,P3 | Γενικοί έξοδοι με τάση 13,8V/200mA. Οι έξοδοι ενεργοποιούνται ανάλογα με τις ρυθμίσεις του πίνακα. |
| Έξοδος Ρελέ | Έξοδος ρελέ με μεταγωγική επαφή (NC,C,NO). Το όριο τάσης / ρεύματος της επαφής είναι 30VDC / 1A. |
| Έξοδος 12V | Γενική έξοδος τροφοδοσίας για συσκευές (13,8V / 500mA). |
| Ζώνες | 8 ανεξάρτητες ζώνες εισόδου για αμινώς ενσύρματη λειτουργία. Τερματική αντίσταση 5,6kOhm. 32 ασύρματες ζώνες εισόδου με χρήση της επέκτασης BS-479. |
| Μέγιστο Φορτίο | Το συνολικό εξωτερικό φορτίο του πίνακα (Έξοδοι P1,P2,P3, BS-466/A, 12V κ.α) δεν πρέπει να υπερβαίνει το 1A. |
| Κλάση προστασίας περιβλήματος | IP30 |
| Υγρασία | έως 95% σχετική υγρασία |
| Υλικά κατασκευής | ABS - polycarbonate |
| Διαστάσεις | 322 x 241 x 97 mm |
| Βάρος | 1300 gr |
| Παράγεται σύμφωνα με | EN 50131-1_Grade 2_Class II και EN 50131-6_Type A |
| Εγγύηση | 2 χρόνια (για την μπαταρία 6 μήνες) |





ΠΛΗΚΤΡΟΛΟΓΙΟ

| ΚΩΔΙΚΟΣ | ΤΥΠΟΣ | ΠΕΡΙΓΡΑΦΗ | | | |
|-----------|----------|---------------------------|------------|------|---------|
| 921466001 | BS-466/A | Πληκτρολόγιο με LCD οθόνη | Από πίνακα | 50mA | 240 γρ. |

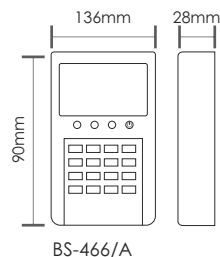

ΠΛΗΚΤΡΟΛΟΓΙΟ

| ΚΩΔΙΚΟΣ | ΤΥΠΟΣ | ΠΕΡΙΓΡΑΦΗ | | | |
|-----------|----------|--------------------------|------------|------|---------|
| 921463001 | BS-463/A | Πληκτρολόγιο χωρίς οθόνη | Από πίνακα | 32mA | 185 γρ. |

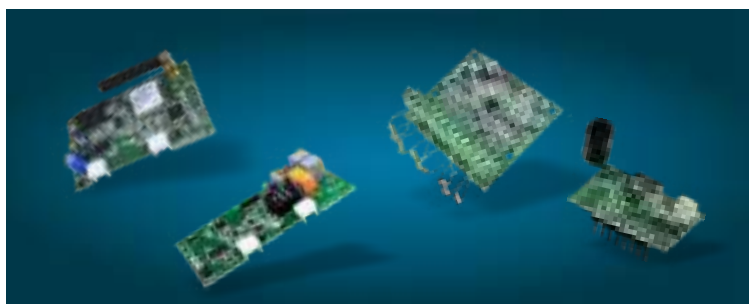
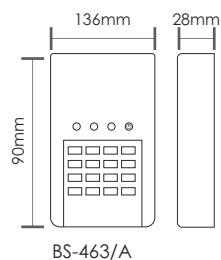

ΚΑΡΤΕΣ ΕΠΕΚΤΑΣΗΣ ΣΥΣΤΗΜΑΤΟΣ

| ΚΩΔΙΚΟΣ | ΤΥΠΟΣ | ΠΕΡΙΓΡΑΦΗ | | | |
|-----------|----------|---------------------------------------|------------|--------------------------|-----------|
| 921464000 | BS-464 | Κάρτα τηλεφωνητή GSM | Από πίνακα | 30mA (ηρ.) / 120mA (κλ.) | 129,5 γρ. |
| 921465000 | BS-465 | Κάρτα τηλεφωνητή PSTN | Από πίνακα | 20mA (ηρ.) / 50mA (κλ.) | 88,5 γρ. |
| 921469000 | BS-469 | Κάρτα επέκτασης 8 ζωνών | Από πίνακα | 40mA | 60 γρ. |
| 921468013 | RF-468/A | Ασύρματος δέκτης τηλεχειρισμού 433MHz | Από πίνακα | 7-8mA | 13 γρ. |



ΦΑΡΟΣΕΙΡΗΝΕΣ

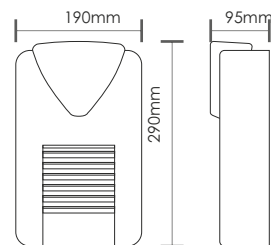
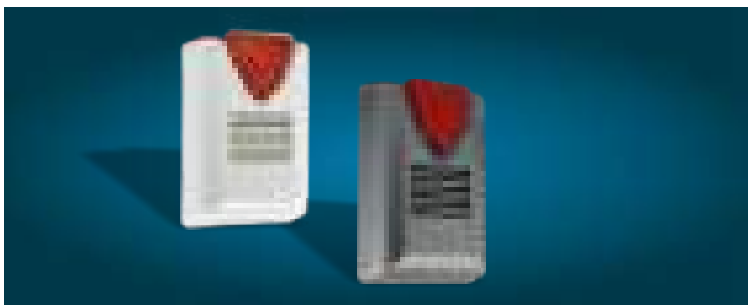

| ΚΩΔΙΚΟΣ | ΤΥΠΟΣ | ΠΕΡΙΓΡΑΦΗ | | | | |
|-----------|-----------|---|--|---------------|-----|-----------------|
| 921413000 | BS-413 | Αυτόνομη φαροσειρήνα με μπαταρία 12V 1,3Ah Pb (A-989) | | 13,6-14,8V DC | 6mA | IP20 1843,5 γρ. |
| 921413002 | BS-413/B | Αυτόνομη φαροσειρήνα με μπαταρία 12V 1,3Ah Pb (ανθρακί χρώμα) (A-989) | | 13,6-14,8V DC | 6mA | IP20 1843,5 γρ. |
| 918141300 | BS-413/DM | Εξωτερικό κέλυφος φαροσειρήνας | | | | 976 γρ. |



ΥΠΕΡΥΘΡΟΙ
ΑΝΙΧΝΕΥΤΕΣ
ΚΙΝΗΣΗΣ

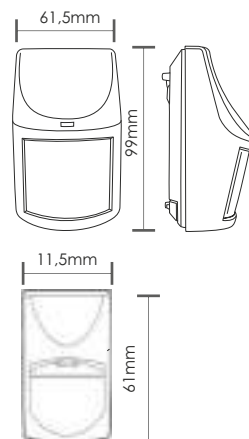

| ΚΩΔΙΚΟΣ | ΤΥΠΟΣ | ΠΕΡΙΓΡΑΦΗ | | | | |
|-----------|----------|--|--|---------------------------|---------|----------------|
| 921405003 | BS-405/A | Υπέρυθρος ανιχνευτής κίνησης | | 12mA (ηρ.) 14mA (εν.) | 8-16V | IP40 105,5 γρ. |
| 921409000 | BS-409 | Υπέρυθρος ανιχν. κίνησης διπλής τεχνολογίας IR | | 25,5mA (ηρ.) 16,5mA (εν.) | 8,2-16V | IP40 133 γρ. |

ΕΞΑΡΤΗΜΑ

| ΚΩΔΙΚΟΣ | ΤΥΠΟΣ | ΠΕΡΙΓΡΑΦΗ | | | |
|-----------|-----------|--|--|--|--------|
| BASE-401* | 980184011 | Βάση για ανιχνευτές BS-405/A, BS-409, BS-470 | | | 24 γρ. |

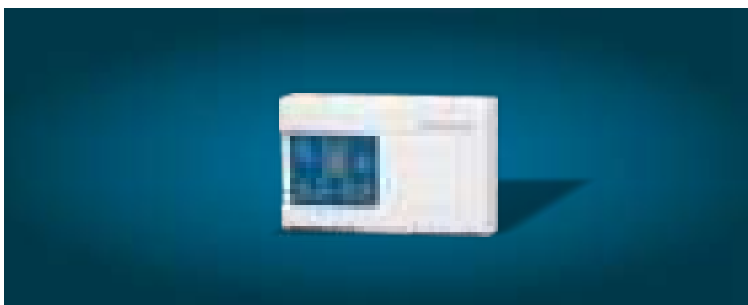

ΑΥΤΟΜΑΤΟΣ
ΤΗΛΕΦΩΝΗΤΗΣ
ΓΙΑ ΣΥΝΑΓΕΡΜΟ
& ΠΥΡΑΝΙΧΝΕΥΣΗ

| ΚΩΔΙΚΟΣ | ΤΥΠΟΣ | ΠΕΡΙΓΡΑΦΗ | | | | |
|-----------|--------|-----------------------|--|-----------|--|--------------|
| 921489000 | BS-489 | Αυτόματος τηλεφωνητής | | 10-30V DC | 25mA (ηρ.) / 70mA (εν.) 12V 10mA (ηρ.) / 25mA (εν.) 24V | IP20 147 γρ. |





ΔΕΚΤΗΣ ΤΗΛΕΧΕΙΡΙΣΜΟΥ

| ΚΩΔΙΚΟΣ | ΤΥΠΟΣ | ΠΕΡΙΓΡΑΦΗ |  |  |
|-----------|--------|-----------------------------|---|---|
| 980146700 | RF-467 | Πομπός τηλεχειρισμού 433MHz | Μπαταρία αλκαλική A-23 12V-2,7A | 29 γρ. |



ΜΑΓΝΗΤΙΚΕΣ ΕΠΑΦΕΣ

| ΚΩΔΙΚΟΣ | ΤΥΠΟΣ | ΠΕΡΙΓΡΑΦΗ |  |
|-----------|------------|--|---|
| 980142902 | BS-429/B * | Μαγνητική επαφή χαμηλού προφίλ (καφέ) NC, 50x15x10mm | 21 γρ. |
| 980142900 | BS-429/W* | Μαγνητική επαφή χαμηλού προφίλ (λευκή) NC, 50x15x10mm | 21 γρ. |
| 980149000 | BS-490** | Μαγνητική επαφή NC + NO, 54x12x12mm | 22,7 γρ. |
| 980145900 | BS-459** | Μαγνητική επαφή βαρέως τύπου, μεταλλική, Σταθερό 105x49x3mm Μαγνήτης 105x15x15mm | 298 γρ. |

*  Η συσκευασία περιέχει 10τμχ.

**  Η συσκευασία περιέχει 12τμχ.

15mm

50mm

BS-429/W
BS-429/B

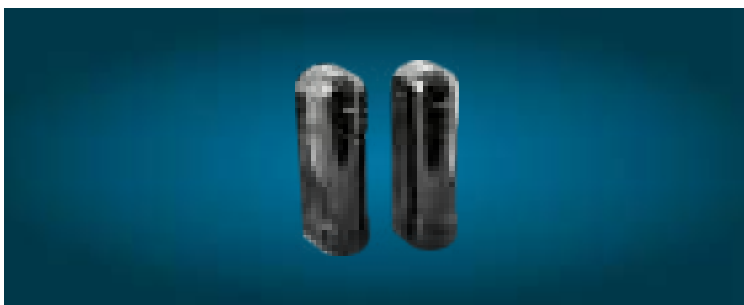

ΕΞΩΤΕΡΙΚΟΙ ΑΝΙΧΝΕΥΤΕΣ ΔΕΣΜΩΝ

| ΚΩΔΙΚΟΣ | ΤΥΠΟΣ | ΠΕΡΙΓΡΑΦΗ |  |
|-----------|----------|---|---|
| 980600150 | ABE-150* | Εξωτερικός ανιχνευτής δέσμης 150μ. / 3 δέσμες | 1770,5 γρ. |
| 980601250 | ABH-250* | Εξωτερικός ανιχνευτής δέσμης 250μ. / 4 δέσμες | 916 γρ. |



ΕΝΣΥΡΜΑΤΑ ΠΕΡΙΦΕΡΕΙΑΚΑ ΕΜΠΟΡΙΑΣ



ΕΞΩΤΕΡΙΚΟΙ ΑΝΙΧΝΕΥΤΕΣ ΔΕΣΜΩΝ

| ΚΩΔΙΚΟΣ | ΤΥΠΟΣ | ΠΕΡΙΓΡΑΦΗ | kg |
|-----------|----------|---|----------|
| 980600060 | ABT-60* | Εξωτερικός ανιχνευτής δέσμης 60μ. / 2 δέσμες | 1087 γρ. |
| 980600100 | ABT-100* | Εξωτερικός ανιχνευτής δέσμης 100μ. / 2 δέσμες | 916 γρ. |



ΑΝΙΧΝΕΥΤΕΣ

| ΚΩΔΙΚΟΣ | ΤΥΠΟΣ | ΠΕΡΙΓΡΑΦΗ | IP54 | kg |
|-----------|----------|---|------|-----------|
| 980140000 | BS-4000* | Ανιχνευτής εξωτερικής χρήσης (2x PIR & DIRFE) | IP54 | 278.5 γρ. |



ΑΝΙΧΝΕΥΤΕΣ

| ΚΩΔΙΚΟΣ | ΤΥΠΟΣ | ΠΕΡΙΓΡΑΦΗ | kg |
|-----------|---------|--|---------|
| 980127200 | BS-272* | Ανιχνευτής κουρτίνα 2ης τεχνολογίας έως 12μ. TESEO-C | 100 γρ. |



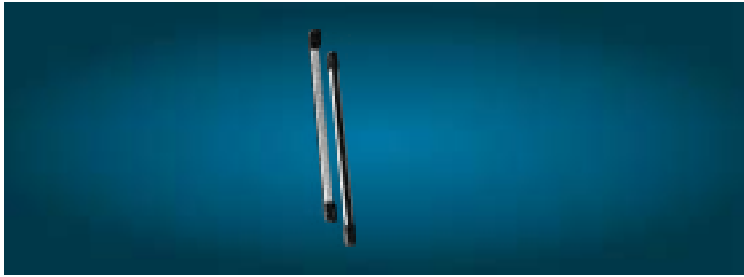

ΕΞΩΤΕΡΙΚΟΙ
ΑΝΙΧΝΕΥΤΕΣ
ΔΕΣΜΩΝ

| ΚΩΔΙΚΟΣ | ΤΥΠΟΣ | ΠΕΡΙΓΡΑΦΗ |  |
|-----------|--------------|---|---|
| 980630764 | ALABI-30764* | Εξωτερικός ανιχνευτής δέσμης 30μ.-76εκ. ύψος / 4 δέσμες | 1068,5 γρ. |
| 980301408 | ALBI-301408* | Εξωτερικός ανιχνευτής δέσμης 30μ.-1,40εκ. ύψος / 8 δέσμες | 1798,5 γρ. |



ΑΝΙΧΝΕΥΤΗΣ
ΠΛΥΜΜΗΡΑΣ

| ΚΩΔΙΚΟΣ | ΤΥΠΟΣ | ΠΕΡΙΓΡΑΦΗ |  |  |  |
|-----------|-------|----------------------|---|---|---|
| 980108012 | LD-12 | Ανιχνευτής πλημμύρας | 12V DC (9-15V) | 0,6mA | 81 γρ. |



ΑΝΙΧΝΕΥΤΗΣ
ΘΡΑΥΣΗΣ
ΥΑΛΩΝ

| ΚΩΔΙΚΟΣ | ΤΥΠΟΣ | ΠΕΡΙΓΡΑΦΗ |  |  |  |
|-----------|---------|--------------------------|---|---|---|
| 980142700 | BS-427* | Ανιχνευτής θραύσης υάλων | 9-16V | 20mA | 79 γρ. |



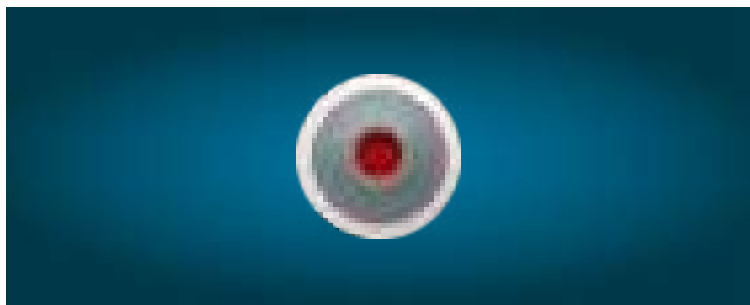

ΜΠΟΥΤΟΝ ΠΑΝΙΚΟΥ

| ΚΩΔΙΚΟΣ | ΤΥΠΟΣ | ΠΕΡΙΓΡΑΦΗ |  |  |
|-----------|------------|-----------------------------|---|---|
| 980143601 | ND 100GLT* | Χειροκίνητο μπουτόν πανικού | IP20 | 85 γρ. |



ΣΕΙΡΗΝΑ ΕΣΩΤΕΡΙΚΟΥ ΧΩΡΟΥ

| ΚΩΔΙΚΟΣ | ΤΥΠΟΣ | ΠΕΡΙΓΡΑΦΗ |  |  |  |
|-----------|--------|------------------------------|---|---|---|
| 980144100 | BS-441 | Εσωτερική σειρήνα συναγερμού | 12 V DC | 200mA | 156 γρ. |



ΜΑΓΝΗΤΙΚΕΣ ΕΠΑΦΕΣ





| ΚΩΔΙΚΟΣ | ΤΥΠΟΣ | ΠΕΡΙΓΡΑΦΗ |  |
|-----------|------------|--|---|
| 980143901 | BS-439/B* | Μαγνητική επαφή πόρτας, NC, (καφέ), Φ10x17mm | 9 γρ. |
| 980143900 | BS-439/W* | Μαγνητική επαφή πόρτας, NC, (λευκή), Φ10x17mm | 9,5 γρ. |
| 980144901 | BS-449/B** | Μαγνητική επαφή χαμηλού προφίλ (καφέ) NC, 27x17x8mm | 11 γρ. |
| 980144900 | BS-449/W** | Μαγνητική επαφή χαμηλού προφίλ (λευκή) NC, 27x17x8mm | 13 γρ. |

*  Η συσκευασία περιέχει 40τμχ. **  Η συσκευασία περιέχει 20τμχ.



BS-468/A/WL

BS-477/SL

| ΚΩΔΙΚΟΣ | ΤΥΠΟΣ | ΠΕΡΙΓΡΑΦΗ |  |  |  |
|-----------|--------------------|---|---|---|---|
| 921468011 | BS-468/A/WL | Υβριδικός πίνακας συναγερμού 8 ζωνών με ενσωματωμένη κάρτα επέκτασης BS-479, 32 ασύρματων ζωνών | | | 2233 γρ. |
| 921479000 | BS-479 | Κάρτα επέκτασης 32 ασύρματων ζωνών |  | | |
| 921468014 | BS-468/A/WL/KEYPAD | Υβριδικός πίνακας συναγερμού 8 ζωνών με ασύρματο πληκτρολόγιο BS-477/SL & ενσωματωμένη κάρτα επέκτασης BS-479, 32 ασύρματων ζωνών | από πίνακα | IP30 | 2010,5 γρ. |

ΠΕΡΙΦΕΡΕΙΑΚΕΣ ΣΥΣΚΕΥΕΣ ΠΙΝΑΚΑ ΑΣΥΡΜΑΤΟΥ ΣΥΝΑΓΕΡΜΟΥ BS-468/A/WL

| ΚΩΔΙΚΟΣ | ΤΥΠΟΣ | ΠΕΡΙΓΡΑΦΗ |  |
|-----------|-----------|--|---|
| 921477001 | BS-477/SL | Ασύρματο πληκτρ. αφής με φωτιζόμενη οθόνη γραφικών | 2 x Μπαταρία Λιθίου CR-123A |

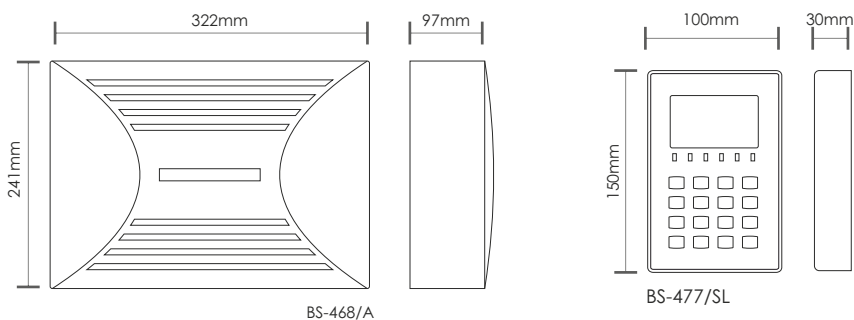

Διαστάσεις



BS-468/A/KIT
* BS-468/A/KIT/GSM
BS-468/A/KEYPAD

 **OLYMPIA ALARM**
MOBILE APPLICATION
(i-Olympia)

| ΚΩΔΙΚΟΣ | ΤΥΠΟΣ | ΠΕΡΙΓΡΑΦΗ |  |
|------------|------------------|---|---|
| 921468015 | BS-468/A/KIT | Σετ αντικλεπτικού συναγερμού | 6289 γρ. |
| *921468005 | BS-468/A/KIT/GSM | Σετ αντικλεπτικού συναγερμού με κάρτα GSM | |
| 921468008 | BS-468/A/KEYPAD | Πίνακας συναγερμού με το πληκτρολόγιο BS-466/A με φωτιζόμενη οθόνη γραφικών | 2233 γρ. |

| ΤΟ ΣΕΤ BS-468/A/KIT ΠΕΡΙΛΑΜΒΑΝΕΙ: | | | | |
|-----------------------------------|-----------|--|---|---|
| ΚΩΔΙΚΟΣ | ΤΥΠΟΣ | ΠΕΡΙΓΡΑΦΗ |  |  |
| 921468007 | BS-468/A | 1 Πίνακας συναγερμού BS 468/A με πληκτρολόγιο BS 466/A | 220-240V AC/50-60Hz | 11VA |
| 921466001 | BS-466/A | 1 Πληκτρολόγιο με LCD οθόνη | Από πίνακα | 50mA |
| 921413000 | BS-413 | 1 Αυτόνομη φαροσειρήνα με μπαταρία A-989 12V 1.3Ah | 13,6-14,8V DC | 6mA |
| 921405003 | BS-405/A | 1 Υπέρυθρος ανιχνευτής κίνησης | 8-16V | 12mA (ηρ.) / 14mA (κλ.) |
| 980142900 | BS-429/W* | 2 Μαγνητικές επαφές (λευκές) NC | - | - |
| 603001270 | A-986* | 1 Μπαταρία μολύβδου 12V/7A | - | - |



BS-468/A/KEYPAD

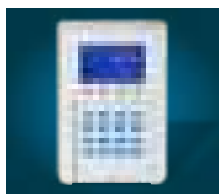

BS-466A

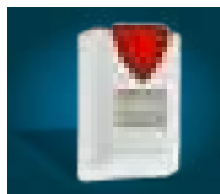

BS-413

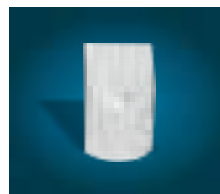

BS-405/A



BS-429/W

Διαστάσεις

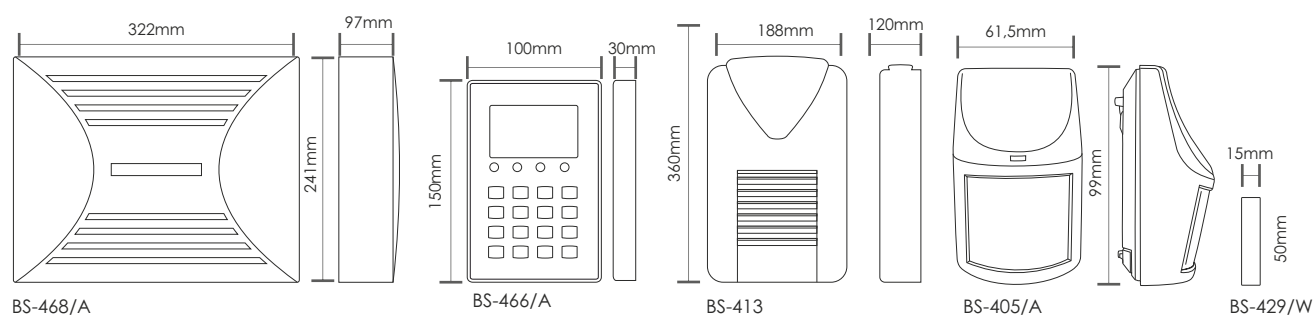

| * ΤΟ BS-468/A/KIT/GSM ΠΕΡΙΛΑΜΒΑΝΕΙ ΕΠΙΠΛΕΟΝ: | | | | |
|--|--------|----------------------|---|---|
| ΚΩΔΙΚΟΣ | ΤΥΠΟΣ | ΠΕΡΙΓΡΑΦΗ |  |  |
| 921464000 | BS-464 | Κάρτα τηλεφωνητή GSM | Από πίνακα | 30mA (ηρ.) / 120mA (κλ.) |



BS-464





BS-468/A/WL/KIT



OLYMPIA ALARM
MOBILE APPLICATION
(i-Olympia)

| ΚΩΔΙΚΟΣ | ΤΥΠΟΣ | ΠΕΡΙΓΡΑΦΗ | kg |
|-----------|-----------------|--|----------|
| 921468009 | BS-468/A/WL/KIT | Σετ ασύρματου αντικλεπτικού συναγερμού | 7243 γρ. |

ΤΟ ΣΕΤ BS-468/A/WL/KIT ΠΕΡΙΛΑΜΒΑΝΕΙ:

| ΚΩΔΙΚΟΣ | ΤΥΠΟΣ | ΠΕΡΙΓΡΑΦΗ | BATTERY | WATTAGE |
|-----------|-------------|---|---------------------------------|----------|
| 921468011 | BS-468/A/WL | 1 Ασύρματος Πίνακας Συναγερμού με BS-479 | 220-240V AC | 11VA |
| 921477001 | BS-477/SL | 1 Ασύρματο πληκτρολόγιο αφής με φωτιζόμενη οθόνη γραφικών | 2 x Μπαταρία λιθίου CR-123A | |
| 921475000 | BS-475/B | 1 Ασύρματη ηλιακή εξωτερική σειρήνα με φάρο & μπαταρία A-1210 | Φωτοβολταϊκό πάνελ 12V/1,4W | 12V/1,4W |
| 921470000 | BS-470 | 1 Υπέρυθρος ασύρματος ανιχνευτής κίνησης | Μπαταρία λιθίου CR-123A | |
| 921471000 | BS-471 | 1 Ασύρματη μαγνητική επαφή για πόρτες & παράθυρα | Μπαταρία λιθίου CR-123A | |
| 980142900 | BS-429/W | 2 ενσύρματες μαγνητικές επαφές για πόρτες & παράθυρα | | |
| 980146700 | RF-467 | 2 Τηλεχειριστήρια για όπλιση/αφόπλιση | Μπαταρία Αλκαλική A-23 12V-2,7A | |
| 921468013 | RF-468/A | 1 ασύρματος δέκτης τηλεχειρισμού 433MHz | Από πίνακα | 7-8mA |
| 603001270 | A-986 | 1 μπαταρία κεντρικής μονάδας 12V/7Ah | | |



BS-468/A/WL



BS-477/SL



BS-475



BS-470



BS-471



BS-429/W



RF-467



RF-468/A

Διαστάσεις

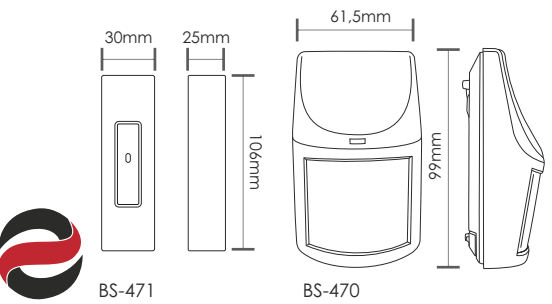
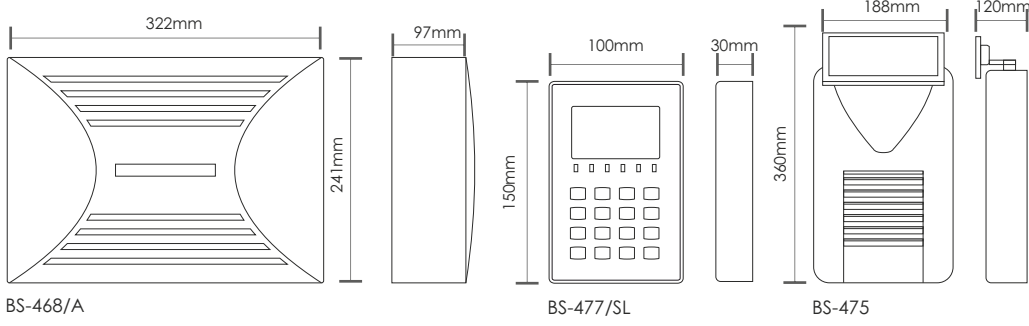



BS-458





OLYMPIA ALARM
MOBILE APPLICATION
(i-Olympia)

- Ο BS-458 είναι πίνακας αντικλεπτικού συναγερμού 4+1 ζωνών. Ο προγραμματισμός του μπορεί να γίνει από το πληκτρολόγιο ή με χρήση USB από έναν Η/Υ μέσω ειδικού software. Υπάρχει επίσης υποδοχή για κάρτα αυτόματου τηλεφωνητή.
- 4 ζώνες όπου μπορούμε να συνδέσουμε 5 ανιχνευτές κίνησης (radar) ανά ζώνη και άπειρες μαγνητικές επαφές (π.χ. BS-429/X).
- Επίσης, δύο ελεύθερα προγραμματιζόμενες έξοδοι τάσης, μία έξοδος ρελέ, και μία έξοδος για σύνδεση με αυτόνομη εξωτερική σειρήνα όπως η σειρήνα BS-413.
- Δυνατότητα «έξυπνου σπιτιού». Χειρισμός φώτων, θέρμανσης κτλ. Δυνατότητα σύνδεσης αυτόματου τηλεφωνητή
- GSM (δίκτυο κινητής τηλεφωνίας) για απομακρυσμένο έλεγχο και χειρισμό
- Καταγραφή 250 τελευταίων γεγονότων.
- Δυνατότητα σύνδεσης 20 διαφορετικών χρηστών.
- Άμεσος σπλισμός από ένα πλήκτρο.
- Τρεις διαφορετικοί τομείς σπλισμού Α (Εξωτερικός περιφερειακός ανιχνευτής), Β (μαγνητικές επαφές), C (υπέρυθρος ανιχνευτής κίνησης). Ο καθένας λειτουργεί αυτόνομα χωρίς να απαιτείται η χρήση τριών τομέων ταυτόχρονα. Εάν όμως τεθούν σε λειτουργία και οι τρεις αποκλείεται ο επίδοξος εισβολέας από την ευρύτερη περιοχή της κατοικίας.



| Πίνακας συναγερμού | BS-458 |
|-------------------------------|---|
| Τροφοδοσία δικτύου | 220-240V AC/50-60HZ |
| Κατανάλωση | 15VA |
| Τύπος μπαταρίας | Μπαταρία μολύβδου κλειστού τύπου 12V / 1,3Ah (δεν συμπεριλαμβάνεται) |
| Κύκλωμα φόρτισης | Σταθεροποιημένο τροφοδοτικό 13,8V / 50mA |
| Κύκλωμα σειρήνας AS | Η έξοδος AS τροφοδοτεί τις αυτόνομες εξωτερικές σειρήνες και χρησιμοποιείτε για την φόρτιση της μπαταρίας της σειρήνας με έξοδο 13,8V 200mA. Η έξοδος δίνει συνέχεια τροφοδοσία |
| Έξοδοι P1,P2 | Γενικοί έξοδοι με τάση 13,8V 150mA. Οι έξοδοι ενεργοποιούνται ανάλογα με τις ρυθμίσεις του πίνακα. |
| Έξοδος 12V | Γενική έξοδος τροφοδοσίας για συσκευές (13,8V / 500mA). |
| Ζώνες | 4 ανεξάρτητες ζώνες εισόδου. Τερματική αντίσταση 5,6kOhm |
| Μέγιστο Φορτίο | Το συνολικό εξωτερικό φορτίο του πίνακα (Έξοδοι P1,P2, 12V, GSM κ.α) δεν πρέπει να υπερβαίνει τα 450mA σε ηρεμία και συναγερμό. |
| Κλάση προστασίας περιβλήματος | IP30 |
| Υγρασία | έως 95% σχετική υγρασία |
| Υλικά κατασκευής | ABS - polycarbonate |
| Διαστάσεις | 222 x 146 x 54 mm |
| Βάρος | 460 gr |
| Παράγεται σύμφωνα με Εγγύηση | EN 50131-1_Grade 2_Class II και EN 50131-6_Type A 2 χρόνια (για την μπαταρία A-989 6 μήνες) |

| ΚΩΔΙΚΟΣ | ΤΥΠΟΣ | ΠΕΡΙΓΡΑΦΗ |  |  |  |
|-----------|------------|---|---|---|---|
| 921458000 | BS-458 | Πίνακας συναγερμού 4 ζωνών με ενσωματωμένο πληκτρολόγιο & σειρήνα | 220-240VAC/50-60HZ | IP30 | 647 γρ. |
| 921458003 | BS-458/GSM | Πίνακας με ενσωματωμένη σειρήνα, πληκτρολόγιο & BS-454 GSM κάρτα | 220-240VAC/50-60HZ | IP30 | 693 γρ. |

ΠΕΡΙΦΕΡΕΙΑΚΕΣ ΣΥΣΚΕΥΕΣ ΠΙΝΑΚΑ ΑΣΥΡΜΑΤΟΥ ΣΥΝΑΓΕΡΜΟΥ BS-458

| ΚΩΔΙΚΟΣ | ΤΥΠΟΣ | ΠΕΡΙΓΡΑΦΗ |  |
|-----------|----------|--|---|
| 921454000 | BS-454 | Τηλεφωνητής GSM | 82 γρ. |
| 921468010 | PC-468/A | Λογισμικό εγκατάστασης και καλώδιο τύπου USB | 52 γρ. |



BS-454

Διαστάσεις

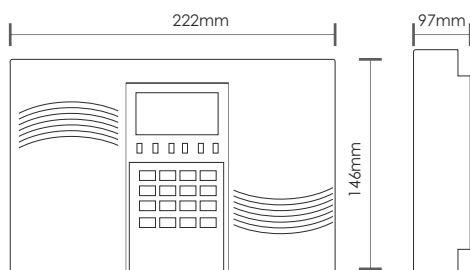

BS-458





BS-458/KIT



OLYMPIA ALARM
MOBILE APPLICATION
(i-Olympia)

| ΚΩΔΙΚΟΣ | ΤΥΠΟΣ | ΠΕΡΙΓΡΑΦΗ | |
|-----------|------------|------------------------------|----------|
| 921458001 | BS-458/KIT | Σετ αντικλεπτικού συναγερμού | 3786 γρ. |

| ΤΟ ΣΕΤ BS-458/KIT ΠΕΡΙΛΑΜΒΑΝΕΙ: | | | | | |
|---------------------------------|-----------|--|---------------------|---------------------------|--|
| ΚΩΔΙΚΟΣ | ΤΥΠΟΣ | ΠΕΡΙΓΡΑΦΗ | | | |
| 921458000 | BS-458 | 1 πίνακας με ενσωματωμένο πληκτρολόγιο & σειρήνα | 220-240V AC/50-60Hz | 15VA | |
| 921413000 | BS-413 | 1 Αυτόνομη φαροσειρήνα με μπαταρία A-989 12V 1.3Ah | 13,6-14,8V DC | 6mA | |
| 921405003 | BS-405/A | 1 Υπέρθρος ανιχνευτής κίνησης | 8-16V | 12mA (ηρ.) /14mA (εγ.) | |
| 980142900 | BS-429/W* | 2 Μαγνητικές επαφές (λευκές) NC | - | - | |
| 603001211 | A-989* | 1 Μπαταρία μολύβδου Pb 12V/ 1.3Ah | - | - | |

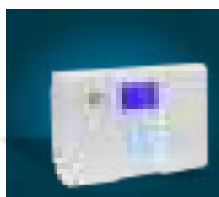

BS-458

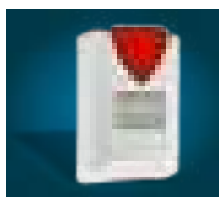

BS-413



BS-405/A

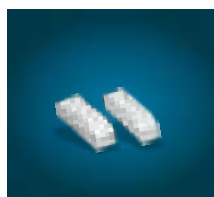

BS-429/W

Διαστάσεις

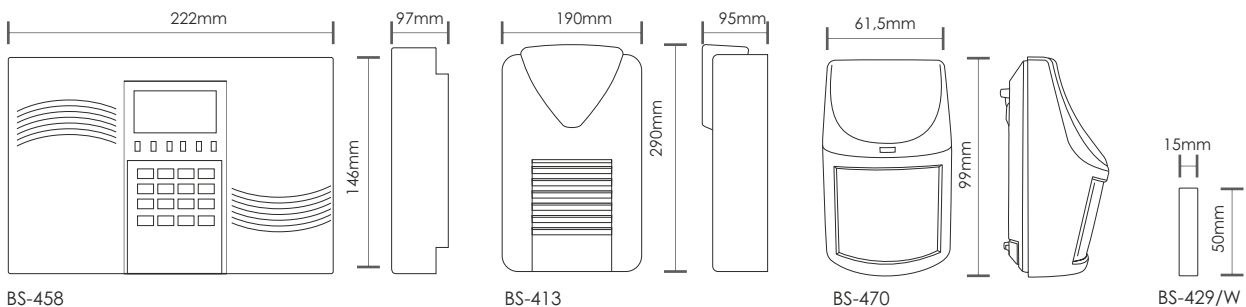

ΘΕΡΜΟΣΤΑΤΕΣ

WiFi

ΑΣΥΡΜΑΤΟΙ WIFI ΘΕΡΜΟΣΤΑΤΕΣ

BS-850/T
BS-851/T



BS-850/R
BS-851/R



Ασύρματοι WiFi Θερμοστάτες χώρου θέρμανσης, με 2 μπαταρίες AA, προγραμματιζόμενοι σε ημερήσια ή εβδομαδιαία βάση, 10 προγραμμάτων.

- Σύνδεση Wi-Fi για απομακρυσμένη διαχείριση μέσω των εφαρμογών Android και iPhone.
- Δυνατότητα εκχώρησης και διαχείρισης περισσότερων θερμοστατών σε έναν λογαριασμό μέσω των εφαρμογών Android και iPhone.



Διαστάσεις

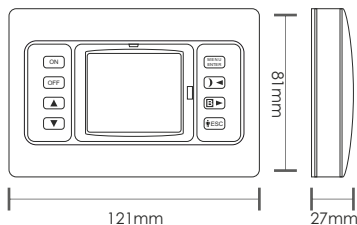

BS-850/T, BS-851/T

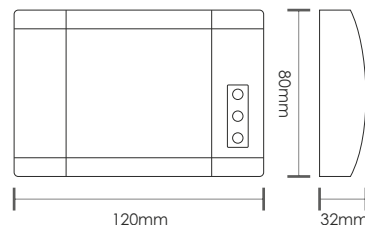

BS-850/R, BS-851/R



| Τύπος συσκευής | BS-850/T - BS-851/T | BS-850/R - BS-851/R |
|---|--|----------------------------------|
| Τροφοδοσία | 2 Αλκαλ. μπαταρίες AA | 220 - 240V AC / 50-60Hz |
| Κατανάλωση | - | 1,9VA |
| Περιοχή μέτρησης θερμοκρασίας | 0.0 έως 99.9 C° | - |
| Περιοχή επιλογής θερμοκρασίας | 6.0 έως 30.0 C° | - |
| Συχνότητες επικοινωνίας | - | Ασύρματη: 869MHz / WiFi: 2,4GHz |
| Μέγιστη εκπεμπόμενη ισχύς | - | Ασύρματη: 13dBm / WiFi: 16,62dBm |
| Ανοχή επαφής relay | - | 2x5A - 250V AC |
| Βαθμός προστασίας περιβλήματος | IP30 (επιτυγχάνεται μετά την εγκατάσταση σύμφωνα με τις οδηγίες αυτού του ένθετου) | |
| Type 1.b action | BS-850/KT χωρίς σφάλμα μετατόπισης θερμοκρασίας 2500V | |
| Ονομαστική τάση παλμού | 2500V | |
| Μέγιστος προβλεπόμενος ρυθμός αλλαγής κατάστασης ρελέ | 5 ανά 60 λεπτά | |
| Έλεγχος EMC | Δοκιμάστηκε υπό κανονικές τιμές ρεύματος και τάσης | |
| Μέγιστη θερμοκρασία μέτρησης από αισθητήριο | 55 C° | |
| Χρονική περίοδος δειγματοληψίας | 30 δευτερόλεπτα | |
| Περιοχή θερμοκρασίας λειτουργίας | -10 έως 50 C° | |
| Σχετική υγρασία λειτουργίας | 10 - 90% RH | 10 - 95% RH |
| Εξωτερικές διαστάσεις | 121,5 x 27,3 x 81,3 χιλ. | 120 x 34 x 80 χιλ. |
| Τυπικό βάρος | 175 γρ. (με τις μπατ.) | 200 γρ. |
| Εγγύηση | 2 χρόνια | |

| ΚΩΔΙΚΟΣ | ΤΥΠΟΣ | ΠΕΡΙΓΡΑΦΗ | ΕΞΟΔΟΣ |  |  kg |
|-----------|------------|---|-----------|---|--|
| 940850000 | BS-850/KIT | WiFi θερμοστάτης με έξοδο για καυστήρα & δέκτης εσωτερικού χώρου | 5A/250V | IP20 | 490 γρ. |
| 940851000 | BS-851/KIT | WiFi θερμοστάτης με έξοδο για καυστήρα και boiler & δέκτης εσωτερικού χώρου | 2X5A/250V | IP20 | 504 γρ. |
| 940850002 | BS-850/T | Πομπός WiFi θερμοστάτη | | IP20 | 200 γρ. |
| 940851002 | BS-851/T | Πομπός WiFi θερμοστάτη με έξοδο για boiler | | IP20 | 200 γρ. |
| 940850001 | BS-850/R | Δέκτης ασύρματου WiFi θερμοστάτη | | IP20 | 175 γρ. |
| 940851001 | BS-851/R | Δέκτης ασύρματου WiFi θερμοστάτη με έξοδο για boiler | | IP20 | 175 γρ. |



ΑΣΥΡΜΑΤΟΙ ΘΕΡΜΟΣΤΑΤΕΣ

BS-818/KIT, BS-819/KIT
BS-820/KIT, BS-821/KIT

BS-820/R
BS-821/R

BS-818/R
BS-819/R



- Ασύρματοι θερμοστάτες χώρου θέρμανσης / ψύξης, με 2 μπαταρίες AA, προγραμματιζόμενοι σε ημερήσια ή εβδομαδιαία βάση, 10 προγραμμάτων.
- Ασύρματη επικοινωνία μεταξύ θερμοστάτη και δέκτη, ώστε να μπορείτε να τοποθετήσετε ή να μετακινήσετε τον θερμοστάτη οπουδήποτε στο χώρο σας.

Διαστάσεις

BS-818/T, BS-819/T,
BS-820/KIT, BS-821/KIT

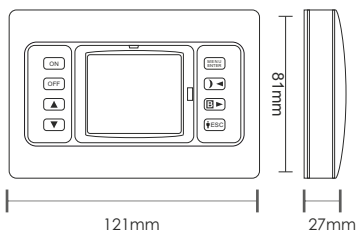

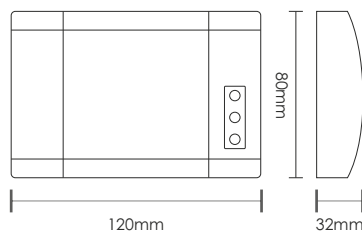

BS-820/R, BS-821/R

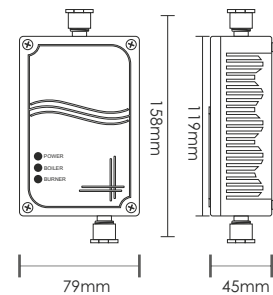

BS-818/R, BS-819/R



| Τύπος συσκευής | BS-818/T - BS-819/T | BS-818/R | BS-819/R |
|---|--|-------------------------|-----------------|
| Τροφοδοσία | 2 Αλκαλ. μπαταρίες AA | 220 - 240V AC / 50-60Hz | |
| Κατανάλωση | | 1,8VA | 1,9VA |
| Περιοχή μέτρησης θερμοκρασίας | 0.0 έως 99.9 C° | | |
| Περιοχή επιλογής θερμοκρασίας | 6.0 έως 30.0 C° | | |
| Συχνότητες επικοινωνίας | | 869,75MHz | |
| Αντοχή επαφής relay | - | 5A - 250V AC1 | 2x5A - 250V AC1 |
| Βαθμός προστασίας περιβλήματος | IP30 (επιτυγχάνεται μετά την εγκατάσταση σύμφωνα με τις οδηγίες αυτού του ένθετου) | | |
| Type 1.b action | BS-850/KT χωρίς σφάλμα μετατόπισης θερμοκρασίας | | |
| Ονομαστική τάση παλμού | 2500V | | |
| Μέγιστος προβλεπόμενος ρυθμός αλλαγής κατάστασης ρελέ | 5 ανά 60 λεπτά | | |
| Έλεγχος EMC | Δοκιμάστηκε υπό κανονικές τιμές ρεύματος και τάσης | | |
| Μέγιστη θερμοκρασία μέτρησης από αισθητήριο | 55 C° | | |
| Χρονική περίοδος δειγματοληψίας | 30 δευτερόλεπτα | | |
| Περιοχή θερμοκρασίας λειτουργίας | -10 έως 50 C° | | |
| Σχετική υγρασία λειτουργίας | 10 - 90% RH | 10 - 95% RH | |
| Εξωτερικές διαστάσεις | 121,5 x 27,3 x 81,3 χιλ. | 120 x 34 x 80 χιλ. | |
| Τυπικό βάρος | 175 γρ. (με τις μπατ.) | 200 γρ. | |
| Εγγύηση | 2 χρόνια | | |

| ΚΩΔΙΚΟΣ | ΤΥΠΟΣ | ΠΕΡΙΓΡΑΦΗ | ΕΞΟΔΟΣ |  |  |
|-----------|------------|---|--------------|---|---|
| 940818000 | BS-818/KIT | Θερμοστάτης με έξοδο για καυστήρα & στεγανός δέκτης | 5A/250V AC | IP65 | 488,5 γρ. |
| 940819000 | BS-819/KIT | Θερμοστάτης με έξοδο για καυστήρα και boiler & στεγανός δέκτης | 2x5A/250V AC | IP65 | 497,5 γρ. |
| 940820001 | BS-820/KIT | Θερμοστάτης με έξοδο για καυστήρα & δέκτης εσωτερικού χώρου | 5A/250V AC | IP20 | 490 γρ. |
| 940821001 | BS-821/KIT | Θερμοστάτης με έξοδο για καυστήρα και boiler & δέκτης εσωτερικού χώρου | 2x5A/250V AC | IP20 | 493 γρ. |
| 940818001 | BS-818/T | Πομπός για τον ασύρματο θερμοστάτη BS-818, με 2 μπαταρίες AA | | IP20 | 212,5 γρ. |
| 940819001 | BS-819/T | Πομπός για τον ασύρματο θερμοστάτη BS-819, με έξοδο για boiler και 2 μπαταρίες AA | | IP20 | 212,5 γρ. |
| 940818002 | BS-818/R | Στεγανός δέκτης για τον ασύρματο θερμοστάτη | | IP65 | 269 γρ. |
| 940819002 | BS-819/R | Στεγανός δέκτης για τον ασύρματο θερμοστάτη BS-819, με έξοδο για boiler | | IP65 | 275 γρ. |
| 940820002 | BS-820/R | Δέκτης εσωτερικού χώρου για τον ασύρματο θερμοστάτη BS-818 | | IP20 | 237 γρ. |
| 940821002 | BS-821/R | Δέκτης εσωτερικού χώρου για τον ασύρματο θερμοστάτη BS-819 με έξοδο για boiler | | IP20 | 245 γρ. |



Γιατί επιλέγω τους θερμοστάτες της Olympia Electronics.

Οι θερμοστάτες της Olympia Electronics παρέχουν στον χρήστη ευελιξία και εύκολη διαχείριση των παραμέτρων για βελτιστοποίηση των συστημάτων θέρμανσης.

Τι κάνει όμως τους θερμοστάτες αυτούς τόσο ελκυστικούς;

- Κομψός σχεδιασμός.
- Ευανάγνωστη οθόνη.
- Εύκολος χειρισμός και λειτουργία.
- Εύκολη εγκατάσταση και ρύθμιση.
- Τρεις τρόποι λειτουργίας: χειροκίνητη, ημερήσια και εβδομαδιαία.
- Λειτουργία ημέρας ή νύχτας.
- Επιλογή παρουσίας ή απουσίας ατόμου στο χώρο. Πιέζοντας μόνο ένα κουμπί λειτουργεί ως geofencing.
- Αντιπαγωτική προστασία.
- Ενεργοποίηση Boiler (διατίθεται στους BS-813, BS-819, BS-821, BS-851).
- Λειτουργία λέβητα με ρυθμιζόμενο χρόνο (διατίθεται μόνο στο BS-851/KIT).
- Ρυθμιζόμενο διαφορικό.



ΗΛΕΚΤΡΟΝΙΚΟΙ ΘΕΡΜΟΣΤΑΤΕΣ

25% **Εξοικονόμηση**
οικονομία **ενέργειας**
σε σχέση με τους
διμεταλλικούς θερμοστάτες



Πρόγραμμα
ΕΞΟΙΚΟΝΟΜΩ
ΑΥΤΟΝΟΜΩ

Ηλεκτρονικοί θερμοστάτες χώρου θέρμανσης / ψύξης, με 2 μπαταρίες AA, προγραμματιζόμενοι σε ημερήσια ή εβδομαδιαία βάση, 10 προγραμμάτων.

| | BS-812 | BS-813 | BS-814 |
|-------------------------------------|--|-----------------------|---------------|
| Μπαταρίες | | 2 Αλκαλικές AA | |
| Περιοχή μέτρησης θερμοκρασίας | | 0.0 έως 99.9 C° | |
| Περιοχή επιλογής θερμοκρασίας | | 6.0 έως 30.0 C° | |
| Αντοχή επαφής relay | 5A - 250V AC | 2 x 5A - 250V AC | 12A - 250V AC |
| Βαθμός προστασίας περιβλήματος | | IP 20 | |
| Κατασκευάζεται σύμφωνα με | EN 61000-6-1, EN 61000-6-3, EN 60730-1, EN 60730-2-9 | | |
| Περιοχή θερμοκρασίας λειτουργίας | | 5 έως 35 C° | |
| Σχετική υγρασία λειτουργίας | | 0 - 90% RH | |
| Εξωτερικές διαστάσεις | | 121,5 x 27,3 x 81,3mm | |
| Τυπικό βάρος (συσσκευή + μπαταρίες) | 180gr | 190gr | 185gr |
| Εγγύηση | | 2 χρόνια | |

| ΚΩΔΙΚΟΣ | ΤΥΠΟΣ | ΠΕΡΙΓΡΑΦΗ | ΕΞΟΔΟΣ | | |
|-----------|----------|--|--------------|------|-----------|
| 940812000 | BS-812 | Θερμοστάτης με έξοδο για καυστήρα και 2 μπαταρίες AA | 5A-250V AC | IP20 | 218 γρ. |
| 940813000 | BS-813 | Θερμοστάτης με έξοδο για καυστήρα και boiler και 2 μπαταρίες AA | 2x5A-250V AC | IP20 | 228,5 γρ. |
| 940814000 | BS-814 | Θερμοστάτης με relay 12A για ηλεκτρικά σώματα και 2 μπαταρίες AA | 12A-250V AC | IP20 | 227 γρ. |
| 940812001 | BS-812/C | Θερμοστάτης σε ανθρακί χρώμα με έξοδο για καυστήρα και 2 μπαταρίες AA | | IP20 | |
| 940813001 | BS-813/C | Θερμοστάτης σε ανθρακί χρώμα με έξοδο για καυστήρα και boiler και 2 μπαταρίες AA | | IP20 | |

Διαστάσεις

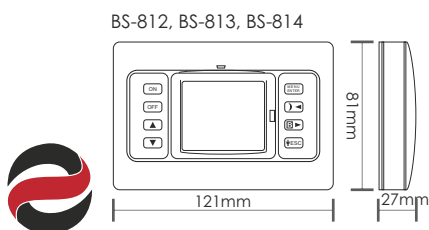

ΘΕΡΜΟΣΤΑΤΕΣ ΕΝΕΡΓΕΙΑΚΩΝ ΤΖΑΚΙΩΝ

ΘΕΡΜΟΣΤΑΤΕΣ ΞΥΛΟΛΕΒΗΤΑ

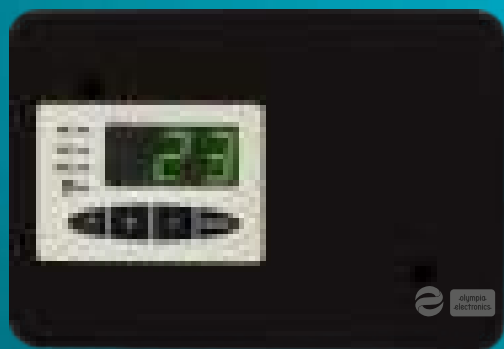

BS-844/2



BS-841



BS-840



Προγραμματιζόμενος θερμοστάτης ξυλολέβητα με ρύθμιση στροφών και δυνατότητα δύο αισθητηρίων.

- Προστασία από παγετό
- Ειδοποίηση σε περίπτωση υπερθέρμανσης
- Ειδοποίηση σε περίπτωση βλάβης αισθητηρίων
- Έλεγχος στροφών αερόθερμου

Προγραμματιζόμενοι θερμοστάτες ενεργειακών τζακιών με ρύθμιση στροφών.

BS-844/2, BS-841

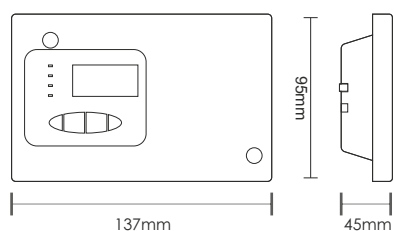

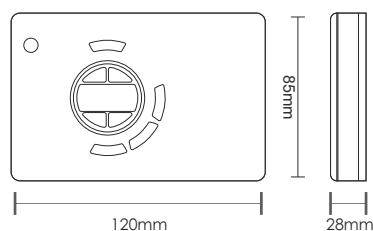

BS-840



| Τεχνικά χαρακτηριστικά | BS-844/2 |
|---|---|
| Τάση τροφοδοσίας | 220-240V AC/45-55Hz |
| Κατανάλωση | 3VA / 2,5W μέγιστη (μόνο η συσκευή) |
| Ισχύς εξόδου αερόθερμου | 200W μέγιστη (0,85A) |
| Ισχύς εξόδου κυκλοφορητή | 150W μέγιστη (0,65A) |
| Προστασία εξόδου αερόθερμου/κυκλοφορητή | Αντικαθιστώμενη ασφάλεια |
| Περιοχή μέτρησης αισθητήρα καπνού | 0-450°C |
| Περιοχή μέτρησης αισθητήρα νερού | -40°C έως 120°C |
| Ρύθμιση ισχύος αερόθερμου | 0-100% |
| Μήκος καλωδίου αισθητήρων | 200 εκατοστά |
| Υλικά κατασκευής αισθητήρων | Νερού: επινικελωμένος ορείχαλκος, καπνού: ανοξείδωτο ατσάλι |
| Βαθμός προστασίας περιβλήματος | IP20 |
| Κατασκευάζεται σύμφωνα με | EN 60730-1, EN 60730-2-9, EN 61000-6-1, EN 61000-6-3 |
| Περιοχή θερμοκρασίας λειτουργίας | -10 έως 60°C |
| Σχετική υγρασία λειτουργίας | 0 - 90% RH |
| Εξωτερικές διαστάσεις | 137 x 95 x 45 mm |
| Τυπικό βάρος (συσκευή + αισθητήρια) | 275gr / 425gr |
| Εγγύηση | 2 χρόνια |

| Τεχνικά χαρακτηριστικά | BS-841 | BS-840 |
|-------------------------------------|--|--|
| Τάση τροφοδοσίας | 220-240V AC/45-55Hz | 220-240V AC/45-55Hz |
| Κατανάλωση (χωρίς το αερόθερμο) | 3VA / 2,5W μέγιστη | 3VA / 2,5W μέγιστη |
| Ισχύς εξόδου αερόθερμου | 200W μέγιστη (0,85A) | 200W μέγιστη (0,85A) |
| Προστασία εξόδου αερόθερμου | Εσωτερική αντικαθιστώμενη ασφάλεια | Εσωτερική αντικαθιστώμενη ασφάλεια |
| Αντοχή αισθητήρα | Έως 250°C η κεφαλή, έως 200°C το καλώδιο | Έως 250°C η κεφαλή, έως 200°C το καλώδιο |
| Περιοχή μέτρησης αισθητήρα | -40°C έως 250°C | -40°C έως 250°C |
| Ρύθμιση ισχύος αερόθερμου | 20-90% | 20-90% |
| Πλήκτρα | MENU, +, -, ON/OFF | MENU, +, -, ON/OFF |
| Ενδεικτικά | Χειροκίνητο, ημιαυτόματο, αυτόματο, αερόθερμο | Χειροκίνητο, ημιαυτόματο, αυτόματο, αερόθερμο |
| Ομάδες επιλογών | 2 ομάδες. Χρήστη και εγκαταστάτη | 2 ομάδες. Χρήστη και εγκαταστάτη |
| Μήκος αισθητήρα | 250 εκατοστά | 250 εκατοστά |
| Υλικό κατασκευής αισθητήρα | Κεφαλή από ανοξείδωτο ατσάλι, καλώδιο σιλικόνης | Κεφαλή από ανοξείδωτο ατσάλι, καλώδιο σιλικόνης |
| Βαθμός προστασίας περιβλήματος | IP 20 | IP 20 |
| Κατασκευάζεται σύμφωνα με | EN 61000-6-1, EN 61000-6-3, EN 60730-1, EN 60730-2-9 | EN 61000-6-1, EN 61000-6-3, EN 60730-1, EN 60730-2-9 |
| Περιοχή θερμοκρασίας λειτουργίας | -10 έως 60°C | -10 έως 60°C |
| Σχετική υγρασία λειτουργίας | 0 - 90% RH | 0 - 90% RH |
| Εξωτερικές διαστάσεις | 137 x 95 x 40 mm | 120 x 85 x 28 mm |
| Τυπικό βάρος (συσκευή + αισθητήρια) | 240gr / 310gr | 230gr / 300gr |
| Εγγύηση | 2 χρόνια | 2 χρόνια |

| ΚΩΔΙΚΟΣ | ΤΥΠΟΣ | ΠΕΡΙΓΡΑΦΗ |  |  |
|-----------|----------|--|---|---|
| 940844002 | BS-844/2 | Προγραμματιζόμενος χωνευτός θερμοστάτης ξυλολέβητα | IP20 | 412,5 γρ. |
| 940840000 | BS-840 | Προγραμματιζόμενος θερμοστάτης για ενεργειακό τζάκι | IP20 | 377 γρ. |
| 940841000 | BS-841 | Προγραμματιζόμενος χωνευτός θερμοστάτης για ενεργειακό τζάκι | IP20 | 371,5 γρ. |

ΕΞΑΡΤΗΜΑΤΑ ΓΙΑ ΘΕΡΜΟΣΤΑΤΕΣ ΕΝΕΡΓΕΙΑΚΟΥ ΤΖΑΚΙΟΥ/ΑΕΡΟΣ & ΞΥΛΟΛΕΒΗΤΑ

| | | | |
|-----------|---------|--|--------|
| 927844000 | A-844/2 | Αισθητήριο Θερμοκρασίας 450°C τύπου J για BS-844/2 | 84 γρ. |
| 927840000 | A-840 | Αισθητήριο Θερμοκρασίας έως 250°C για BS-840, BS-841, BS-844 | 70 γρ. |
| 927844001 | B-844/2 | Αισθητήριο Θερμοκρασίας έως 120°C για BS-844/2 | 75 γρ. |

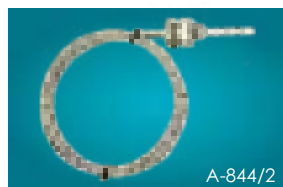
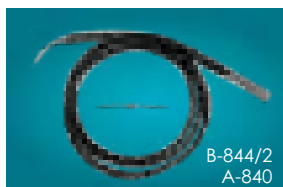

ΘΕΡΜΟΣΤΑΤΗΣ ΧΩΡΟΥ



| Τεχνικά χαρακτηριστικά | BS-900 |
|--------------------------------|-----------------------------|
| Τάση τροφοδοσίας | 220 - 240 V AC/50 - 60Hz |
| Έξοδος | Επαφή 8A (για ωμικό φορτίο) |
| Διακόπτης | ON - OFF |
| Ενδεικτικό | Ενεργοποίησης εξόδου |
| Ρύθμιση θερμοκρασίας | 5 έως 35°C |
| Διαφορικό | 1°C |
| Βαθμός προστασίας περιβλήματος | IP20 |
| Κατασκευάζεται σύμφωνα με | EN 60730 |
| Θερμοκρασία λειτουργίας | μέχρι 50°C |
| Υγρασία | έως 65% σχετική υγρασία |
| Διαστάσεις | 83x86x35mm |
| Βάρος | 120gr. |
| Εγγύηση | 2 χρόνια |

| ΚΩΔΙΚΟΣ | ΤΥΠΟΣ | ΠΕΡΙΓΡΑΦΗ | ΕΞΟΔΟΣ |  |  |
|------------|--------|--------------------------------|---------------|---|---|
| *980190000 | BS-900 | Διμεταλλικός θερμοστάτης χώρου | Επαφή 230V/8A | IP20 | 124 γρ. |

* Προϊόν εμπορίας

BS-900

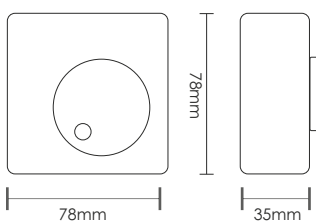

HOTEL ACCESS



ΠΡΟΓΡΑΜΜΑΤΙΖΟΜΕΝΟ ΣΥΣΤΗΜΑ ΕΛΕΓΧΟΥ ΚΛΕΙΔΑΡΙΑΣ , ΦΩΤΙΣΜΟΥ ΚΑΙ ΚΛΙΜΑΤΙΣΜΟΥ ΤΕΧΝΟΛΟΓΙΑΣ RFID

- Το σύστημα είναι αυτόνομο και δεν απαιτεί σύνδεση με το ηλεκτρονικό σύστημα της ξενοδοχειακής μονάδας.
- Εύκολη σύνδεση.
- Υψηλή ασφάλεια προστασίας από ανεπιθύμητη πρόσβαση.
- Δυνατότητα προγραμματισμού 20 καρτών πελατών με άδεια για έλεγχο φωτισμού ή φωτισμού και κλιματισμού ταυτόχρονα.
- Δυνατότητα προγραμματισμού 20 καρτών προσωπικού για απεριόριστο αριθμό δωματίων.
- Εύκολος και γρήγορος προγραμματισμός.
- Ο καρτοδιακόπτης RF-52/A είναι στεγανός με κλάση προστασίας περιβλήματος IP 65.
- Στις κάρτες RF-50, υπάρχει η δυνατότητα μονόχρωμης εκτύπωσης με laser του λογότυπου του ξενοδοχείου και του αριθμού των δωματίων, κατόπιν παραγγελίας, με τον κωδικό RF-50/T.
- Η συσκευή ελέγχου RF-54/A έχει 2 relay 230V AC/20A και 1 έξοδο ηλεκτρικής κλειδαριάς 12V DC-1,5A μέγιστο και κουμπώνει σε ηλεκτρολογική ράγα.
- Το RF-52/A/D περιλαμβάνει και προγραμματιζόμενη ένδειξη αριθμού δωματίου 4 ψηφίων.

ΑΠΛΟ ΣΥΣΤΗΜΑ ΕΛΕΓΧΟΥ ΦΩΤΙΣΜΟΥ ΚΑΙ ΚΛΙΜΑΤΙΣΜΟΥ ΤΕΧΝΟΛΟΓΙΑΣ RFID

- Δυνατότητα χάραξης με laser του λογότυπου και του αριθμού δωματίου, στην κάρτα (RF-51/A/T & RF-51/B/T).
- Οι κάρτες του συστήματος για έλεγχο φωτισμού και κλιματισμού δεν προγραμματίζονται από το χρήστη. Δίνεται παραγγελία με τον αντίστοιχο κωδικό ανάλογα με την άδεια που επιθυμεί να δοθούν σε αυτές, είτε μόνο για φωτισμό (RF-51/A), είτε για φωτισμό και κλιματισμό ταυτόχρονα (RF-51/B).
- Η συσκευή ελέγχου RF-57/A έχει εξόδους 2 relay 230V AC/20A.





ΣΥΣΤΗΜΑ ΕΛΕΓΧΟΥ ΚΛΕΙΔΑΡΙΑΣ, ΦΩΤΙΣΜΟΥ & ΚΛΙΜΑΤΙΣΜΟΥ ΤΕΧΝΟΛΟΓΙΑΣ RFID

| ΚΩΔΙΚΟΣ | ΤΥΠΟΣ | ΠΕΡΙΓΡΑΦΗ | ΤΑΣΗ ΛΕΙΤΟΥΡΓΙΑΣ | kg |
|-----------|-----------|---|------------------|---------|
| 930050001 | RF-50 | Κάρτα RFID για RF-52/A, RF-52/A/D, RF-53/A | - | 6 γρ. |
| 930050002 | RF-50/T | Κάρτα RFID με χάραξη laser για RF-52/A, RF-52/A/D, RF-53/A | - | 6 γρ. |
| 930052002 | RF-52/A | IP65 στεγανός RFID καρτοδιακόπτης για RF-54/A | 12V | 137 γρ. |
| 930052003 | RF-52/A/D | IP65 στεγανός RFID καρτοδιακόπτης με οθόνη για RF-54/A | 12V | 153 γρ. |
| 930053002 | RF-53/A | RFID καρτοδιακόπτης για RF-54/A | 12V | 97 γρ. |
| 930054002 | RF-54/A | Συσκευή ελέγχου κλειδαριάς, φωτισμού και κλιματισμού (2x20A) ωμικό/12A επαγωγικό φορτίο | 265V | 260 γρ. |
| 927042000 | A-42 | Κυτίο για χωνευτή τοποθέτηση σε ψευδοροφές | - | 92 γρ. |

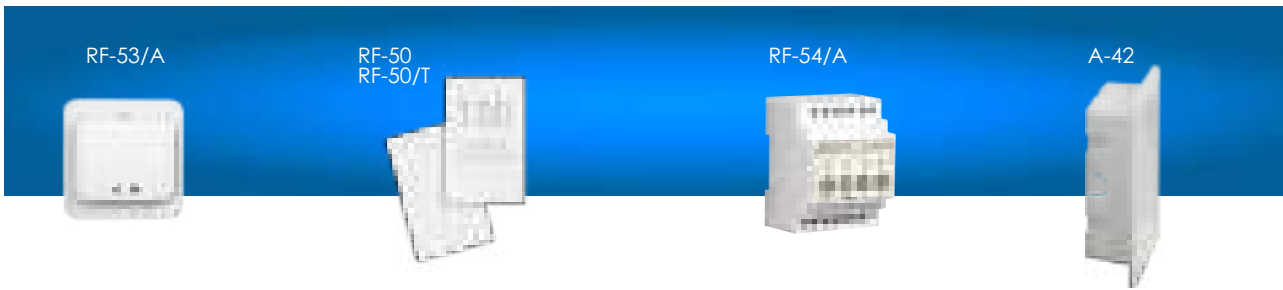

Διαστάσεις

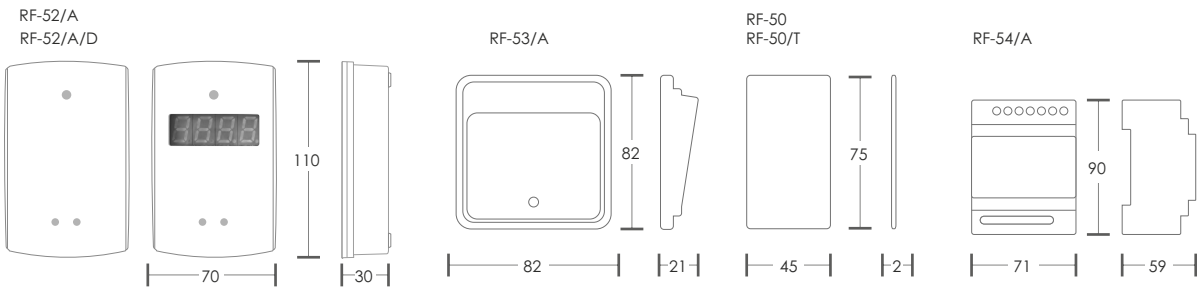



RF-42

ΣΥΣΤΗΜΑ
ΕΛΕΓΧΟΥ ΦΩΤΙΣΜΟΥ
& ΚΛΙΜΑΤΙΣΜΟΥ
ΤΕΧΝΟΛΟΓΙΑΣ RFID

| ΚΩΔΙΚΟΣ | ΤΥΠΟΣ | ΠΕΡΙΓΡΑΦΗ | ΤΑΣΗ ΛΕΙΤΟΥΡΓΙΑΣ | kg |
|-----------|-----------|---|------------------|---------|
| 930042000 | RF-42 | IP65 Στεγανός RFID καρτοδιακόπτης για RF-57/A | 12V | 135 γρ. |
| 930043100 | RF-43 | RFID καρτοδιακόπτης (Τροφοδοσία από τον RF-57 | 12V | 99 γρ. |
| 930051002 | RF-51/A | Κάρτα ελέγχου για φωτισμό για RF-42, RF-43 | - | 6 γρ. |
| 930051004 | RF-51/A/T | Κάρτα ελέγχ. για φωτισμό με χάραξη | - | 6 γρ. |
| 930051003 | RF-51/B | Κάρτα ελέγχ. για φωτισμό & κλιματισμό | - | 6 γρ. |
| 930051005 | RF-51/B/T | Κάρτα ελέγχ. για φωτ. & κλιματ. με χάραξη | - | 6 γρ. |
| 930057004 | RF-57/A | Συσκευή ελέγχου φωτισμού και κλιματισμού (2x20A)ωμικό/12A επαγωγικό φορτίο | 230V | 303 γρ. |
| 927042000 | A-42 | Κυτίο για χωνευτή τοποθέτηση σε ψευδοροφές | - | 92 γρ. |



Διαστάσεις

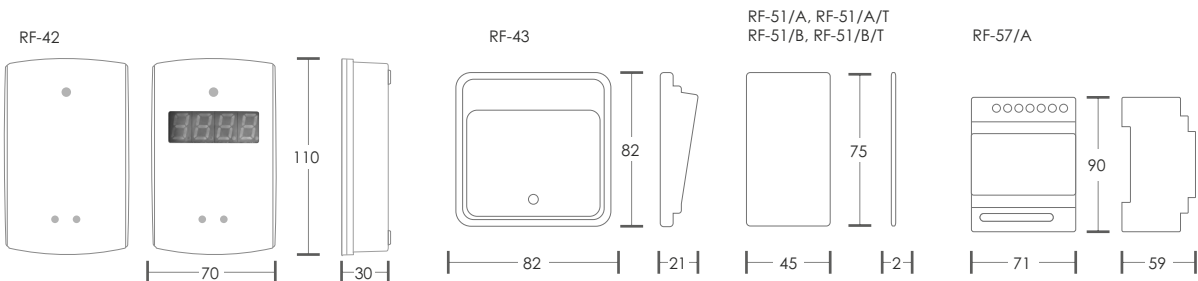



ΣΥΣΤΗΜΑΤΑ ΜΑΓΝΗΤΙΚΗΣ ΚΑΙ ΑΠΛΗΣ ΚΑΡΤΑΣ

- Δυνατότητα μονόχρωμης εκτύπωσης, του αριθμού δωματίου, στην επιφάνεια της κάρτας
- Κατάλληλα για ξενοδοχεία και ενοικιαζόμενα δωμάτια
- Οι έξοδοι των Relay των συσκευών ελέγχου περιλαμβάνουν προστασία της επαφής τους.

ΔΙΧΡΩΜΑ ΕΝΔΕΙΚΤΙΚΑ ΠΑΡΟΥΣΙΑΣ RF-58 και RF-58/T

- Κατάλληλα για ξενοδοχεία και ενοικιαζόμενα δωμάτια.
- Δυνατότητα εκτύπωσης του αριθμού δωματίου, στην επιφάνεια των καρτών, με Laser .
- Κατάλληλα για τοποθέτηση σε τυποποιημένα κυτία διακόπτη.
- Μοντέρνος σχεδιασμός, λεπτό προφίλ.





ΜΑΓΝΗΤΙΚΟΙ ΚΑΡΤΟΔΙΑΚΟΠΤΕΣ - ΚΑΡΤΕΣ

| ΚΩΔΙΚΟΣ | ΤΥΠΟΣ | ΠΕΡΙΓΡΑΦΗ | ΤΑΣΗ ΛΕΙΤΟΥΡΓΙΑΣ | kg |
|-----------|---------|---|---------------------|---------|
| 930043000 | GR-43 | Μαγν. καρτοδ. για GR-57/A, GR-56/A | 12V | 125 γρ. |
| 930050000 | GR-50 | Μαγν. καρτοδ. για σύνδεση με ρελέ 230V/1 Αmp | 220-240V AC/50-60Hz | 121 γρ. |
| 930044000 | GR-44 | Μαγνητική κάρτα για GR-43 & GR-50 | - | 24 γρ. |
| 930044100 | GR-44/T | Μαγν. κάρτα για GR-43 & GR-50 με εκτύπωση laser | - | 24 γρ. |

Διαστάσεις

GR-43

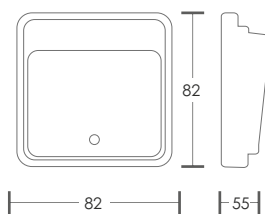

GR-44

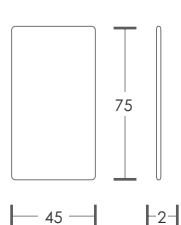

ΣΥΣΚΕΥΕΣ ΕΛΕΓΧΟΥ

| ΚΩΔΙΚΟΣ | ΤΥΠΟΣ | ΠΕΡΙΓΡΑΦΗ | ΤΑΣΗ ΛΕΙΤΟΥΡΓΙΑΣ | kg |
|-----------|---------|--|---------------------|---------|
| 930056002 | GR-56/A | Συσκευή ελέγχου φωτισμού (20Α ωμικό/12Α επαγωγικό) | 220-240V AC/50-60Hz | 305 γρ. |
| 930057003 | GR-57/A | Συσκευή ελέγχου κλιματισμού και φωτισμού με καθυστέρηση (2x20Α ωμικό/12Α επαγωγικό) | 220-240V AC/50-60Hz | 303 γρ. |
| 930045002 | GR-45/A | Συσκευή για τον έλεγχο του κλιματισμού δωματίου με χρονική καθυστέρηση 250V/16Α ωμικό/4Α επαγωγικό | 220-240V AC/50-60Hz | 303 γρ. |

Διαστάσεις

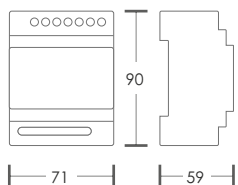

ΣΥΣΚΕΥΕΣ ΕΛΕΓΧΟΥ



| ΚΩΔΙΚΟΣ | ΤΥΠΟΣ | ΠΕΡΙΓΡΑΦΗ | ΤΑΣΗ ΛΕΙΤΟΥΡΓΙΑΣ | kg |
|-----------|-------------|---|---------------------|---------|
| 930048000 | GR-48 | Καρτοδιακόπτης ρεύματος 5A/230V | 220-240V AC/50-60Hz | 100 γρ. |
| 930048004 | GR-48/DELAY | Καρτοδιακόπτης με χρονοκαυστήρηση | 220-240V AC/50-60Hz | 117 γρ. |
| 930049000 | GR-49 | Κάρτα για GR-48 | - | 15γρ. |
| 930049100 | GR-49/T | Κάρτα για GR-48 με εκτύπωση laser | - | 15γρ. |
| 930050001 | RF-50 | Κάρτα για GR-48/DELAY | - | 6γρ. |
| 930050002 | RF-50/T | Κάρτα για GR-48/DELAY με εκτύπωση laser | - | 6γρ. |

Διαστάσεις

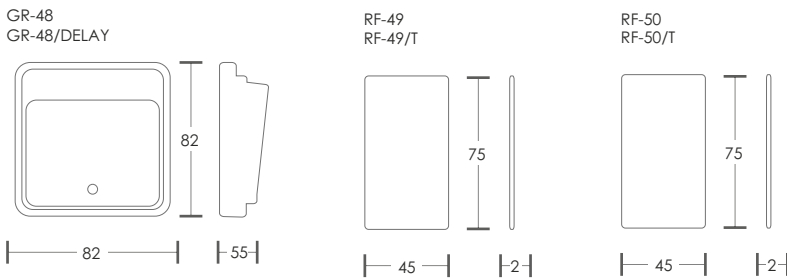

ΕΝΔΕΙΚΤΙΚΑ ΠΑΡΟΥΣΙΑΣ

| ΚΩΔΙΚΟΣ | ΤΥΠΟΣ | ΠΕΡΙΓΡΑΦΗ | ΤΑΣΗ ΛΕΙΤΟΥΡΓΙΑΣ | kg |
|-----------|---------|--|---------------------|----------|
| 923052000 | GR-52 | LED ένδειξης παρουσίας | 220-240V AC/50-60Hz | 71,5 γρ. |
| 930058000 | RF-58 | LED ένδειξης παρουσίας (κόκ. & πράσ.) | 220-240V AC/50-60Hz | 82 γρ. |
| 930058001 | RF-58/T | LED ένδ. παρ. (κόκ. & πράσ.) με δυν. εκτύπωσης | 220-240V AC/50-60Hz | 82 γρ. |

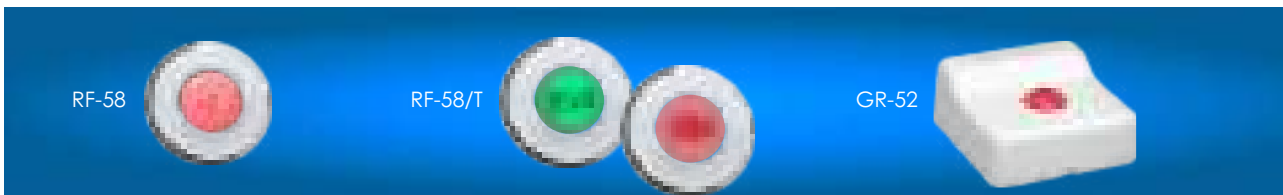

ΕΞΑΡΤΗΜΑΤΑ -ΕΞΩΤΕΡΙΚΑ ΔΙΑΚΟΣΜΗΤΙΚΑ ΣΤΕΦΑΝΙΑ ΓΙΑ RF-58 & RF-58/T

| ΚΩΔΙΚΟΣ | ΤΥΠΟΣ | ΧΡΩΜΑ | ΣΧΗΜΑ | kg |
|-----------|------------|-------------------|-----------|--------|
| 927082000 | A-82/G | Χρυσάφι | Στρογγυλό | 17 γρ. |
| 927082001 | A-82/SL | Ασημί - περλέ ροζ | Στρογγυλό | 17 γρ. |
| 927082002 | A-82/Ni | Επινικελωμένο | Στρογγυλό | 17 γρ. |
| 927082003 | A-82/G/SQ | Χρυσάφι | Τετράγωνο | 17 γρ. |
| 927082004 | A-82/SL/SQ | Ασημί - περλέ ροζ | Τετράγωνο | 17 γρ. |
| 927082005 | A-82/W/SQ | Λευκό | Τετράγωνο | 17 γρ. |



ΕΝΤΟΜΟΠΑΓΙΔΕΣ ΗΛΕΚΤΡΙΚΕΣ ΜΕ ΠΛΕΓΜΑ ΥΨΗΛΗΣ ΤΑΣΗΣ



ΓΕΝΙΚΑ ΧΑΡΑΚΤΗΡΙΣΤΙΚΑ

- Σχεδιασμός υψηλής αισθητικής
- Δυο φορητά μοντέλα (RT-11, RT-12)
- Μια πλήρης σειρά απο μοντέλα επαγγελματικής χρήσης για μεγάλους χώρους.
- Ειδικό συρτάρι για εύκολο καθάρισμα
- Αποδεδειγμένη, κατόπιν έρευνας, αποτελεσματικότητα προσέλκυσης των εντόμων απο τον ειδικό φωτισμό UV.
- Όλα τα μοντέλα λειτουργούν με ειδικές Black Light λάμπες.
- Πλαστικά εξαρτήματα που δεν αλλοιώνονται από την ακτινοβολία UV.
- Υλικά κατασκευής: Ειδικό ABS ανθεκτικό στη φωτιά, ηλεκτροστατικά βαμμένο αλουμίνιο.
- Κατασκευάζονται σύμφωνα με: EN60335.02.59



| ΗΛΕΚΤΡΙΚΗ ΕΝΤΟΜΟΠΑΓΙΔΑ ΜΕ ΠΛΕΓΜΑ ΥΨΗΛΗΣ ΤΑΣΗΣ 220-240V AC | | | | | | |
|---|-------|-----------------|------------|-------------------|---|---|
| ΚΩΔΙΚΟΣ | ΤΥΠΟΣ | ΛΑΜΠΕΣ | ΚΑΤΑΝΑΛΩΣΗ | ΕΠΙΦΑΝΕΙΑ ΚΑΛΥΨΗΣ |  |  |
| 925011000 | RT-11 | BL 2 x 8W (T5) | 30VA | 40 τ.μ. | IP20 | 2265 γρ. |
| 925012000 | RT-12 | BL 2 x 15W (T8) | 100VA | 80 τ.μ. | IP20 | 5665,5 γρ. |
| 925014000 | RT-14 | BL 3 x 18W (T8) | 170VA | 160 τ.μ. | IP20 | 8850 γρ. |
| 925015000 | RT-15 | BL 3 x 36W (T8) | 270VA | 360 τ.μ. | IP20 | 18551 γρ. |

Διαστάσεις

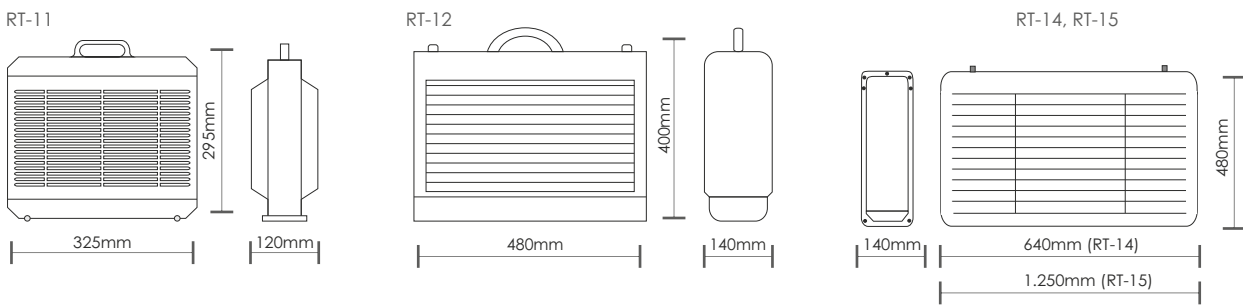

ΕΝΤΟΜΟΠΑΓΙΔΕΣ ΗΛΕΚΤΡΙΚΕΣ ΜΕ ΕΙΔΙΚΗ ΚΟΛΛΗΤΙΚΗ ΕΠΙΦΑΝΕΙΑ



ΓΕΝΙΚΑ ΧΑΡΑΚΤΗΡΙΣΤΙΚΑ

- Συσκευές φιλικές προς το περιβάλλον.
- Αποδεδειγμένη, κατόπιν έρευνας, αποτελεσματικότητα προσέλκυσης των εντόμων απο τον ειδικό φωτισμό UV.
- Σύμφωνα με τις Ευρωπαϊκές προδιαγραφές HACCP.
- Εντομοπαγίδα με ειδική κόλλα.
- Ασφαλής, άοσμη, αθόρυβη.
- Παγίδα κόλλας, ανθεκτική στις ακτίνες UV και την υψηλή θερμοκρασία.





RF-52/A/D

ΗΛΕΚΤΡΙΚΕΣ ΕΝΤΟΜΟΠΑΓΙΔΕΣ

| ΚΩΔΙΚΟΣ | ΤΥΠΟΣ | ΛΑΜΠΕΣ | ΚΑΤΑΝΑΛΩΣΗ | ΕΠΙΦΑΝΕΙΑ ΚΑΛΥΨΗΣ | | kg |
|-----------|-------------|---------------------|------------|-------------------|------|------------|
| 925022000 | RT-22 | BL 2x15W (T8) | 48W | 80 τ.μ. | IP20 | 4221 γρ. |
| 925022100 | RT-22/HACCP | 2x15W BL/HACCP (T8) | 48W | 80 τ.μ. | IP20 | 4248 γρ. |
| 925024000 | RT-24 | BL 4x15W (T8) | 95W | 160 τ.μ. | IP20 | 4862,5 γρ. |
| 925024100 | RT-24/HACCP | 4x15W BL/HACCP (T8) | 95W | 160 τ.μ. | IP20 | 4935,5 γρ. |

Διαστάσεις

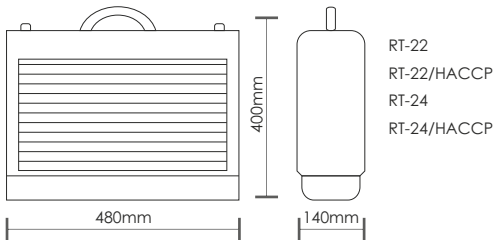

RT-22
RT-22/HACCP
RT-24
RT-24/HACCP

| ΚΩΔΙΚΟΣ | ΤΥΠΟΣ | ΠΕΡΙΓΡΑΦΗ | kg |
|-----------|--------|---|---------|
| 927105000 | A-1050 | Ανταλλακτική κολλητική επιφάνεια (μιας όψης) για RT-22 42x20,5 cm | 106 γρ. |
| 927105200 | A-1052 | Ανταλλακτική κολλητική επιφάνεια (διπλής όψης) για RT-24 42x20,5 cm | 116 γρ. |
| 801822012 | A-1024 | Περσίδα-προστατευτικό πλέγμα, διαφανές για RT-12, RT-22 & RT-24 | 393 γρ. |



RT-70
RT-70/HACCP
RT-74
RT-74/HACCP

RT-72
RT-72/HACCP

| ΚΩΔΙΚΟΣ | ΤΥΠΟΣ | ΛΑΜΠΕΣ | ΚΑΤΑΝΑΛΩΣΗ | ΕΠΙΦΑΝΕΙΑ ΚΑΛΥΨΗΣ | | kg |
|-----------|-------------|----------------------------|------------|-------------------|------|----------|
| 925070000 | RT-70 | BL 2x15W (T8) | 51W/100VA | 40 τ.μ. | IP20 | 3182 γρ. |
| 925070001 | RT-70/HACCP | HACCP 2x15W (T8) | 51W/100VA | 40 τ.μ. | IP20 | 3647 γρ. |
| 925072000 | RT-72 | BL 2x15W (2 όψεων) (T8) | 100VA | 80 τ.μ. | IP20 | 3650 γρ. |
| 925072001 | RT-72/HACCP | HACCP 2x15W (2 όψεων) (T8) | 100VA | 80 τ.μ. | IP20 | 4115 γρ. |
| 925074000 | RT-74 | BL 4x15W (2 όψεων) (T8) | 210VA | 160 τ.μ. | IP20 | 4650 γρ. |
| 925074001 | RT-74/HACCP | HACCP 4x15W (2 όψεων) (T8) | 210VA | 160 τ.μ. | IP20 | 5115 γρ. |

| ΚΩΔΙΚΟΣ | ΤΥΠΟΣ | ΠΕΡΙΓΡΑΦΗ | kg |
|-----------|--------|---|---------|
| 927105500 | A-1055 | Ανταλλακτική κολλητική επιφάνεια (μιας όψης) για RT-70 43x33 cm | 106 γρ. |
| 927105600 | A-1056 | Ανταλλακτική κολλητική επιφάνεια (διπλής όψης) για RT-72, RT-74 46x32,3cm | 116 γρ. |

Διαστάσεις

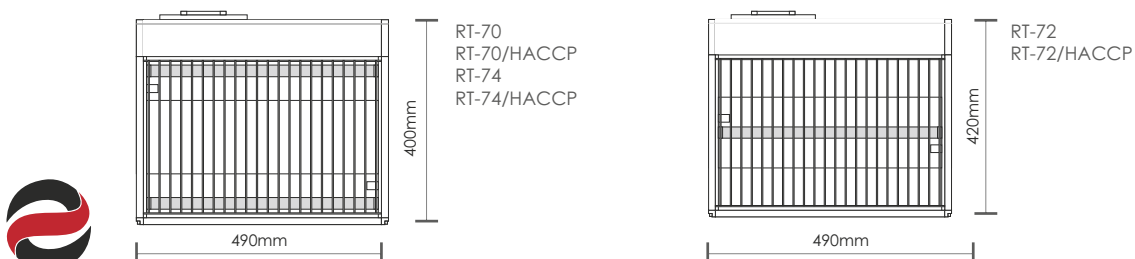

RT-70
RT-70/HACCP
RT-74
RT-74/HACCP

RT-72
RT-72/HACCP



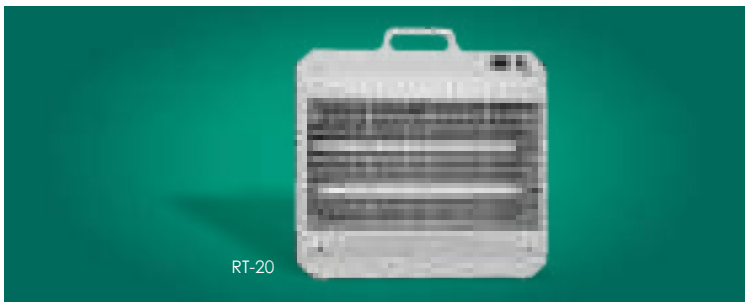

ΗΛΕΚΤΡΙΚΕΣ ΕΝΤΟΜΟΠΑΓΙΔΕΣ

ΗΛΕΚΤΡΙΚΕΣ ΕΝΤΟΜΟΠΑΓΙΔΕΣ ΜΕ ΚΟΛΛΗΤΙΚΗ ΕΠΙΦΑΝΕΙΑ ΤΗΣ ΣΕΙΡΑΣ "FOODY'S FLYTRAP" 220-240V AC

| ΚΩΔΙΚΟΣ | ΤΥΠΟΣ | ΛΑΜΠΕΣ | ΚΑΤΑΝΑΛΩΣΗ | ΕΠΙΦΑΝΕΙΑ ΚΑΛΥΨΗΣ | | |
|-----------|-------|--------------|------------|-------------------|------|------------|
| 925020000 | RT-20 | BL 2x8W (T5) | 16W/30VA | 40 τ.μ. | IP20 | 1931,5 γρ. |

Διαστάσεις

RT-20

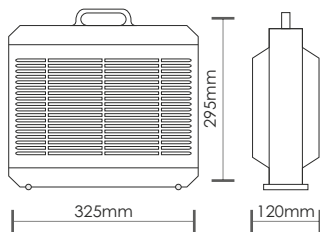

ΗΛΕΚΤΡΙΚΕΣ ΕΝΤΟΜΟΠΑΓΙΔΕΣ

ΗΛΕΚΤΡΙΚΕΣ ΕΝΤΟΜΟΠΑΓΙΔΕΣ ΜΕ ΚΟΛΛΗΤΙΚΗ ΕΠΙΦΑΝΕΙΑ ΤΗΣ ΣΕΙΡΑΣ "DELUXE FLYTRAP" 220-240V AC

| ΚΩΔΙΚΟΣ | ΤΥΠΟΣ | ΛΑΜΠΕΣ | ΚΑΤΑΝΑΛΩΣΗ | ΕΠΙΦΑΝΕΙΑ ΚΑΛΥΨΗΣ | | |
|-----------|----------------|--------------------|------------|-------------------|------|----------|
| 925030000 | RT-30 | BL 2x8W (T5) | 19W | 40 τ.μ. | IP20 | 1318 γρ. |
| 925030100 | RT-30/SL | BL 2x8W (T5) | 19W | 40 τ.μ. | IP20 | 1349 γρ. |
| 925030200 | RT-30/HACCP | 2x8W BL/HACCP (T5) | 19W | 40 τ.μ. | IP20 | 1338 γρ. |
| 925030300 | RT-30/HACCP/SL | 2x8W BL/HACCP (T5) | 19W | 40 τ.μ. | IP20 | 1328 γρ. |
| 925036000 | RT-36 | PL 26W BL | 34W | 60 τ.μ. | IP20 | 1318 γρ. |
| 925036100 | RT-36/SL | PL 26W BL | 34W | 60 τ.μ. | IP20 | 1437 γρ. |

Διαστάσεις

RT-30, RT-36,
RT-30/HACCP

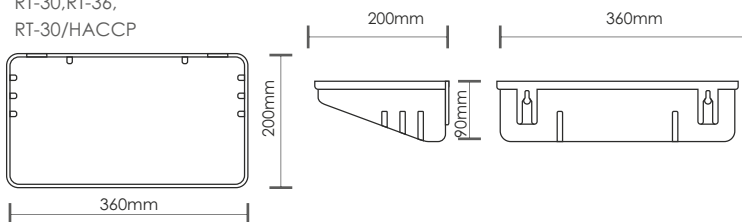

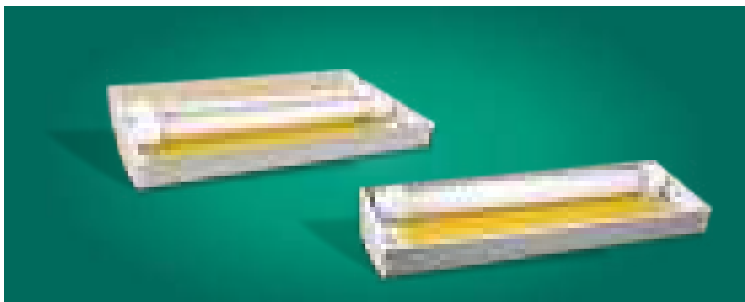

ΑΝΤΑΛΛΑΚΤΙΚΑ

| ΚΩΔΙΚΟΣ | ΤΥΠΟΣ | ΠΕΡΙΓΡΑΦΗ | |
|-----------|--------|---|---------|
| 980103000 | A-1030 | Προστατευτικό πλέγμα για πουλιά για εξωτερική χρήση | 228 γρ. |
| 927104800 | A-1048 | Ανταλλακτική κολλητική επιφάνεια (συσκευασία 12 τεμ.) 34x19cm | 254 γρ. |





ΗΛΕΚΤΡΙΚΕΣ ΕΝΤΟΜΟΠΑΓΙΔΕΣ

| ΗΛΕΚΤΡΙΚΕΣ ΕΝΤΟΜΟΠΑΓΙΔΕΣ ΜΕ ΚΟΛΛΗΤΙΚΗ ΕΠΙΦΑΝΕΙΑ ΤΗΣ ΣΕΙΡΑΣ "FOODY'S FLYTRAP" 220-240V AC | | | | | | |
|--|-------------|---------------|------------|-------------------|---|---|
| ΚΩΔΙΚΟΣ | ΤΥΠΟΣ | ΛΑΜΠΕΣ | ΚΑΤΑΝΑΛΩΣΗ | ΕΠΙΦΑΝΕΙΑ ΚΑΛΥΨΗΣ |  |  |
| 925050000 | RT-50/HACCP | BL 1x18W (T8) | 87VA | 80 τ.μ. | IP20 | 2704,5 γρ. |
| 925052000 | RT-52/HACCP | BL 2x18W (T8) | 147VA | 160 τ.μ. | IP20 | 5880 γρ. |
| 925060000 | RT-60/HACCP | BL 1x36W (T8) | 93VA | 180 τ.μ. | IP20 | 4472 γρ. |
| 925062000 | RT-62/HACCP | BL 2x36W (T8) | 167VA | 360 τ.μ. | IP20 | 8460 γρ. |

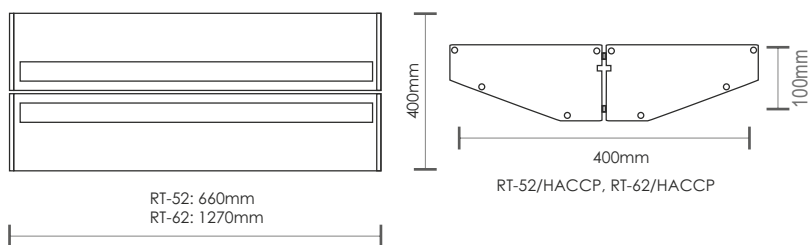
Διαστάσεις



| ΑΝΤΑΛΛΑΚΤΙΚΑ | | | |  |
|--------------|--------|--|--|---|
| ΚΩΔΙΚΟΣ | ΤΥΠΟΣ | ΠΕΡΙΓΡΑΦΗ | | |
| 927106800 | A-1068 | Ανταλλακτική κολλητική επιφάνεια (57,5x19cm) | | 559 γρ. |

 Η συσκευασία περιέχει 12τμχ.



ΕΥΡΕΤΗΡΙΟ

| ΤΥΠΟΣ | ΣΕΛΙΔΑ |
|--------------------|--------|
| A-1030 | 48 |
| A-1048 | 48 |
| A-1050 | 47 |
| A-1052 | 47 |
| A-1055 | 47 |
| A-1056 | 47 |
| A-1068 | 49 |
| A-42 | 37 |
| A-82/G | 41 |
| A-82/G/SQ | 41 |
| A-82/Ni | 41 |
| A-82/SL | 41 |
| A-82/SL/SQ | 41 |
| A-82/W/SQ | 41 |
| A-986 | 20 |
| A-989 | 24 |
| ALABI-30764 | 17 |
| ALBI-301408 | 17 |
| ABE-150 | 15 |
| ABH-250 | 15 |
| ABT-100 | 16 |
| ABT-60 | 16 |
| BASE-401 | 14 |
| BS-272 | 16 |
| BS-4000 | 16 |
| BS-405/A | 14 |
| BS-409 | 14 |
| BS-413 | 14 |
| BS-413/DM | 14 |
| BS-413/B | 14 |
| BS-427 | 17 |
| BS-429/B | 15 |
| BS-429/W | 15 |
| BS-439/W | 18 |
| BS-439/B | 18 |
| BS-441 | 18 |
| BS-449/B | 18 |
| BS-449/W | 18 |
| BS-454 | 23 |
| BS-458/GSM | 23 |
| BS-458/KIT | 24 |
| BS-459 | 15 |
| BS-463/A | 13 |
| BS-464 | 20 |
| BS-465 | 13 |
| BS-466/A | 20 |
| BS-468/A/KEYPAD | 20 |
| BS-468/A/KIT | 20 |
| BS-468/A/KIT/GSM | 20 |
| BS-468/A/WL | 21 |
| BS-468/A/WL/KEYPAD | 19 |
| BS-468/A/WL/KIT | 21 |
| BS-468/A | 12 |
| BS-469 | 13 |
| BS-470 | 21 |
| BS-471 | 21 |
| BS-475/B | 21 |
| BS-477/SL | 21 |
| BS-479 | 19 |
| BS-489 | 14 |
| BS-490 | 15 |
| BS-812 | 31 |
| BS-812/C | 31 |
| BS-813 | 31 |
| BS-813/C | 31 |
| BS-814 | 31 |
| BS-818/KIT | 29 |
| BS-818/R | 29 |
| BS-819/KIT | 29 |
| BS-819/R | 29 |
| BS-819/T | 29 |
| BS-820/KIT | 29 |
| BS-820/R | 29 |
| BS-821/KIT | 29 |
| BS-821/R | 29 |
| BS-840 | 33 |
| BS-841 | 33 |

| ΤΥΠΟΣ | ΣΕΛΙΔΑ |
|----------------|--------|
| BS-844/2 | 33 |
| BS-850/KIT | 27 |
| BS-850/R | 27 |
| BS-850/T | 27 |
| BS-851/KIT | 27 |
| BS-851/R | 27 |
| BS-851/T | 27 |
| BS-900 | 34 |
| GR-43 | 40 |
| GR-44 | 40 |
| GR-44/T | 40 |
| GR-45/A | 40 |
| GR-48 | 41 |
| GR-48/DELAY | 41 |
| GR-49 | 41 |
| GR-49/T | 41 |
| GR-50 | 40 |
| GR-52 | 41 |
| GR-56/A | 40 |
| GR-57/A | 40 |
| LD-12 | 17 |
| ND 100GLT | 18 |
| PC-468/A | 23 |
| RF-42 | 38 |
| RF-43 | 38 |
| RF-467 | 15 |
| RF-467 | 21 |
| RF-468/A | 13 |
| RF-50 | 41 |
| RF-50/T | 41 |
| RF-51/A | 38 |
| RF-51/A/T | 38 |
| RF-51/B | 38 |
| RF-51/B/T | 38 |
| RF-52/A | 37 |
| RF-52/A/D | 37 |
| RF-53/A | 37 |
| RF-54/A | 37 |
| RF-57/A | 38 |
| RF-58 | 41 |
| RF-58/T | 41 |
| RT-11 | 45 |
| RT-12 | 45 |
| RT-14 | 45 |
| RT-15 | 45 |
| RT-20 | 48 |
| RT-22 | 47 |
| RT-22/HACCP | 47 |
| RT-24 | 47 |
| RT-24/HACCP | 47 |
| RT-30 | 48 |
| RT-30/HACCP | 48 |
| RT-30/HACCP/SL | 48 |
| RT-30/SL | 48 |
| RT-36 | 48 |
| RT-36/SL | 48 |
| RT-50/HACCP | 49 |
| RT-52/HACCP | 49 |
| RT-60/HACCP | 49 |
| RT-62/HACCP | 49 |
| RT-70 | 47 |
| RT-70/HACCP | 47 |
| RT-72 | 47 |
| RT-72/HACCP | 47 |
| RT-74 | 47 |
| RT-74/HACCP | 47 |
| A-1024 | 47 |

ΟΡΟΙ ΣΥΝΕΡΓΑΣΙΑΣ

Η Εταιρεία μας, στην προσπάθειά της για την όσο το δυνατόν καλύτερη και αποδοτικότερη συνεργασία με τους πελάτες της, έχει θεσπίσει και εφαρμόζει κάποιους Γενικούς Όρους Συνεργασίας, οι οποίοι είναι απαραίτητο να εφαρμόζονται επακριβώς. Οι συγκεκριμένοι όροι συνοψίζονται παρακάτω:

A. ΠΑΡΑΓΓΕΛΙΕΣ

Οι παραγγελίες πρέπει να γίνονται από τον πελάτη στον υπεύθυνο για την διεκπεραίωσή τους. Οι πελάτες θα ενημερώνονται και για τον χρόνο παράδοσης των προϊόντων. Οι παραγγελίες μπορούν να ακυρωθούν μέχρι την στιγμή που τα προϊόντα βρίσκονται στον χώρο του εργοστασίου. Ακύρωση παραγγελίας μετά από την έναρξη αποστολής των προϊόντων δεν γίνεται δεκτή. Η εταιρεία έχει το δικαίωμα να μην εκτελέσει παραγγελία πελάτη εφ' όσον αυτή δεν εγκριθεί από το τμήμα χρηματοπιστωτικού ελέγχου.

B. ΠΑΡΑΔΟΣΗ ΠΡΟΙΟΝΤΩΝ

Η παράδοση των προϊόντων γίνεται με μεταφορικό μέσο που επιθυμεί ο πελάτης μόνο εάν αυτό προϋποθέτει την άμεση και σίγουρη παράδοση των προϊόντων στον προορισμό τους. Σε αντίθετη περίπτωση η εταιρεία μας έχει το δικαίωμα να επιλέξει τον τρόπο αποστολής των προϊόντων.

Το κόστος μεταφοράς σε κάθε περίπτωση επιβαρύνει τον πελάτη. Στις περιπτώσεις παράδοσης των προϊόντων με αντικαταβολή αυτή γίνεται μόνο με εταιρεία COURIER. Το κόστος μεταφοράς το οποίο θα καταλογίζεται στον πελάτη σε αυτή την περίπτωση, θα είναι ανάλογο με το ύψος της παραγγελίας. Το κόστος αυτό θα επιβαρύνει το τιμολόγιο αγοράς και ο πελάτης δεν πληρώνει τίποτα στην εταιρεία COURIER για την μεταφορά πέρα από την αξία του τιμολογίου. Σε περιπτώσεις που ο πελάτης θεωρεί ότι η παραγγελία του δεν εκτελέστηκε σωστά πρέπει να ενημερώσει άμεσα τον υπεύθυνο της εταιρείας μας. Εάν η ενημέρωση δεν γίνει έγκαιρα η παραγγελία θεωρείται ότι παραδόθηκε σωστά.

Γ. ΕΠΙΣΤΡΟΦΕΣ ΠΡΟΙΟΝΤΩΝ

Επιστροφές γίνονται δεκτές μόνο:

- i) Μετά από γραπτή αποδοχή από μέρος μας.
- ii) Όταν αφορούν προϊόντα τα οποία είναι ακριβώς χρησιμοποιήσιμα.
- iii) Όταν επιστραφούν σε διάστημα όχι μεγαλύτερο των δέκα ημερών από την ημερομηνία αποστολής τους. Το κόστος μεταφοράς των επιστρεφόμενων επιβαρύνει εξ' ολοκλήρου τον πελάτη.

Δ. ΟΡΟΙ ΑΠΟΠΛΗΡΩΜΗΣ

Τα τιμολόγια κάθε μήνα πρέπει να εξοφλούνται μέχρι το τέλος του μήνα που αφορούν. Οι χρόνοι αποπληρωμής είναι συμφωνημένοι με κάθε πελάτη από την ημερομηνία έναρξης της συνεργασίας μεταξύ των εταιρειών. Σε περίπτωση υπέρβασης του ορίου αυτού η εταιρεία μας έχει το δικαίωμα να επιβαρύνει με τον νόμιμο τόκο τον πελάτη.

Ε. ΕΓΓΥΗΣΗ ΠΡΟΙΟΝΤΩΝ

Η εταιρεία μας παρέχει εγγύηση 3 ετών για τα φωτιστικά ασφαλείας & 2 έτη για τα προϊόντα πυρανίχνευσης, συναγερμού & τα υπόλοιπα προϊόντα.

Τα προϊόντα μας παράγονται με εγγύηση καλής ποιότητας και λειτουργίας. Η καλή τους αυτή λειτουργία είναι δεδομένη εφ' όσον αυτά χρησιμοποιούνται σύμφωνα με τις οδηγίες χρήσης τους και εφ' όσον δεν επιδέχονται καμία μεταβολή ή επισκευή από άλλους πέραν από τους τεχνικούς της εταιρείας μας. Σε περίπτωση που δεν ακολουθηθούν οι παραπάνω προδιαγραφές η εταιρεία μας ουδεμία ευθύνη φέρει για τις τυχόν βλάβες που μπορεί να δημιουργηθούν στα προϊόντα της και σε καμία περίπτωση δεν τα αντικαθιστά.

Τα προϊόντα τα οποία είναι ελαττωματικά η εταιρεία μας αναλαμβάνει να τα επισκευάσει και να τα επιστρέψει στον πελάτη ή να τα αντικαταστήσει έκτος εάν κάποιος τρόπος επανόρθωσης είναι αδύνατος ή δυσανάλογος εάν δηλαδή συνεπάγεται για μας υπερβολικά υψηλό κόστος.

Αντικαταστάσεις γίνονται μόνο εάν αυτό κριθεί απαραίτητο από τους τεχνικούς της εταιρείας μας. Οι υποχρέωση αντικατάστασης ενός ελαττωματικού προϊόντος, εφόσον, η εγκατάσταση δεν προβλέπεται από την οικεία σύμβαση πωλήσεως, δεν μπορεί να επεκταθεί ώστε να περιλάβει και τις δαπάνες αποσύνδεσης του ελαττωματικού προϊόντος ούτε και τις δαπάνες εγκαταστάσεως του απαλλαγμένου ελαττωμάτων προϊόντος αντικατάστασης.

ΣΤ. ΤΙΜΕΣ

Στις αναγραφόμενες τιμές του καταλόγου δεν συμπεριλαμβάνεται Φ.Π.Α. (24%).

Οι τιμές των προϊόντων είναι αυτές που αναγράφονται στον συγκεκριμένο τιμοκατάλογο της εταιρείας ο οποίος καταργεί κάθε προηγούμενο. Οι τιμές αυτές, εάν συντρέξουν λόγοι οι οποίοι να αυξάνουν το κόστος παραγωγής, μπορούν να αλλάξουν χωρίς προειδοποίηση. Οι νέες αυτές τιμές θα κυκλοφορήσουν με νέους ή συμπληρωματικούς καταλόγους οι οποίοι θα κυκλοφορήσουν σε σύντομο χρονικό διάστημα από την ημερομηνία αναπροσαρμογής των τιμών. Επί των συγκεκριμένων τιμών είναι δυνατόν να υπάρξει κάποιο ποσοστό έκπτωσης, το ύψος της οποίας συμφωνείται μεταξύ του πελάτη και του αντιπροσώπου της εταιρείας μας.

Ζ. ΓΕΝΙΚΑ

Με την αποδοχή της παραγγελίας από μέρος μας, οι παραπάνω όροι είναι δεσμευτικοί τόσο για τον πελάτη όσο και για την εταιρεία. Διαφοροποίηση των όρων αυτών μπορεί να γίνει μόνο με γραπτή συμφωνία. Σε περιπτώσεις διαφορών μεταξύ των πελατών και της εταιρείας, σε οποιοδήποτε μέρος και εάν βρίσκεται ο πελάτης, αρμόδια για την επίλυση τους ορίζονται τα δικαστήρια Θεσσαλονίκης.

| | |
|--|----------------------|
| Γραμματεία - Πληροφορίες reception@olympia-electronics.gr | 201 / 202 |
| Τεχνική εξυπηρέτηση service@olympia-electronics.gr | 111 |
| Τεχνική υποστήριξη Αθήνας & Ν. Ελλάδα Νικόλαος Αγγελόπουλος ath.sup@olympia-electronics.gr | 210 9852193 (+17) |
| Marketing etopalidou@olympia-electronics.gr | 257 |
| Διεύθυνση πωλήσεων Ελλάδα sales@olympia-electronics.gr | 173 |
| Παραγγελίες orders@olympia-electronics.gr | 120 |
| Λογιστήριο finance@olympia-electronics.gr | 224 |

ΤΜΗΜΑ ΠΩΛΗΣΕΩΝ ΕΛΛΑΔΑΣ

ΕΜΠΟΡΙΚΟΣ ΔΙΕΥΘΥΝΤΗΣ

Παπαδόπουλος Πολύκαρπος
Κιν. τηλ.: 6972881444
ppapadopoulos@olympia-electronics.gr

ΔΙΕΥΘΥΝΤΗΣ ΥΠΟΚΑΤΑΣΤΗΜΑΤΟΣ

Κάφαλης Σπύρος
Κιν. τηλ.: 6987141936
athens@olympia-electronics.gr

ΜΗΧΑΝΙΚΟΣ ΠΩΛΗΣΕΩΝ

Ν. ΘΕΣΣΑΛΟΝΙΚΗΣ & ΚΡΗΤΗΣ

Αρβανιτίδης Νικόλαος
Κιν. τηλ.: 6949 072 189
nik.ar@olympia-electronics.gr

ΜΗΧΑΝΙΚΟΣ ΠΩΛΗΣΕΩΝ

ΜΑΚΕΔΟΝΙΑΣ (ΕΚΤΟΣ Ν. ΘΕΣ/ΝΙΚΗΣ)
ΘΡΑΚΗΣ, ΗΠΕΙΡΟΥ, ΘΕΣΣΑΛΙΑΣ, ΣΠΟΡΑΔΩΝ,
ΝΗΣΙΩΝ Β. ΑΙΓΑΙΟΥ (ΛΗΜΝΟΣ, ΑΓ. ΕΥΣΤΡΑΤΙΟΣ)
& ΝΗΣΙΩΝ ΙΟΝΙΟΥ (ΛΕΥΚΑΔΑ, ΠΑΞΟΙ, ΚΕΡΚΥΡΑ)

Λαμπριανίδης Γεώργιος
Κιν. τηλ.: 6946 908 382
glamprianidis@olympia-electronics.gr

ΜΗΧΑΝΙΚΟΣ ΠΩΛΗΣΕΩΝ ΥΠΟΚ/ΜΑΤΟΣ
ΑΤΤΙΚΗΣ, ΜΥΤΙΛΗΝΗΣ, ΝΗΣΙΩΝ Β. ΑΙΓΑΙΟΥ
(ΣΑΜΟΣ, ΧΙΟΣ, ΙΚΑΡΙΑ) ΚΥΚΛΑΔΩΝ
& ΔΩΔΕΚΑΝΗΣΩΝ

Αστερίου Αστέριος
Κιν. τηλ.: 6974 075 252
aasteriou@olympia-electronics.gr

ΜΗΧΑΝΙΚΟΣ ΠΩΛΗΣΕΩΝ ΥΠΟΚ/ΜΑΤΟΣ

ΑΤΤΙΚΗΣ, ΣΤΕΡΕΑΣ ΕΛΛΑΔΟΣ, ΠΕΛΟΠΟΝΝΗΣΟΥ &
ΝΗΣΙΩΝ ΙΟΝΙΟΥ (ΖΑΚΥΝΘΟΣ, ΚΕΦΑΛΛΟΝΙΑ, ΙΘΑΚΗ)

Δημακόπουλος Τάσος
Κιν. τηλ.: 6947 260 511
tasos@olympia-electronics.gr



ΤΕΧΝΙΚΗ ΥΠΟΣΤΗΡΙΞΗ

ΚΕΝΤΡΙΚΑ

07.00 - 15.30μ.μ. 23530 51200 (3)
15.30 - 20.00 μ.μ. (Σάββατο 08.00 - 13.00μ.μ.) 6947 260 512
Αντώνης Κομπασιάρης

ΥΠΟΚ/ΜΑ ΑΘΗΝΑΣ

08.00 - 16.00μ.μ. 210 9852 193-4 (3)
Νικόλαος Αγγελόπουλος



ΤΡΑΠΕΖΙΚΟΙ ΛΟΓΑΡΙΑΣΜΟΙ

Τράπεζα ΠΕΙΡΑΙΩΣ
IBAN Gr4301722550005255018236229

Τράπεζα ALPHA
IBAN Gr5801408400840002320000724

Τράπεζα Ε.Τ.Ε.
IBAN Gr1201108740000087447000230

Τράπεζα EUROBANK
GR60 0260 4370 0005 7020 0163 440



est. 1979
**olympia[™]
electronics**
SAFETY & SECURITY SYSTEMS

*για έναν
ασφαφέστερο κόσμο*

www.olympia-electronics.com

Η εταιρεία είναι πιστοποιημένη από:

APPROVAL
SWISS
Objectively True
ISO 14001, ISO 45001, ISO 9001

